

Bistrot 10T Master Pro

Alimentacion de Gas

CODIGO: 926013160

Bandejas	10T 40x60 46x66 cm
Dimensiones externas	850 L x 930 P x 1260 H mm
Distancia entre bandejas	81 mm
Potencia	16,5 kW - 14.187 Kcal/h (*) - Ele. 1,15 kW
Peso	134 Kg
Temperatura máxima	270° C
Alimentación	400 V ~ 3PH + N + PE 400 V ~ 2PH + N + PE 230 V ~ 3PH + PE 230 V ~ 1PH + N + PE 50-60 Hz

Equipamento

Sonda al corazón BakePOINT	Sistema Multi-ventilador BakeAIR	Aislamiento térmico de alto rendimiento
Doble vidrio con baja emisión térmica	Iluminación con led	Conexión USB
Quemador de gas premezclado BakeFIRE	Luz led azul para el control saneamiento	Predisposición para sonda al corazón cocción al vacío BakeHIN
Cinco velocidades de ventilación y cocción semi-estática	Nueve modalidades de cocción	Apertura automática de la chimenea BakeDRY
Bloqueo programas con password	Cámara de cocción redondeada	Certificación CE
Control automático seco/vapor en cámara	Control automático grado de cocción y carga enhornada	Control vapor en porcentaje BakeSTEAM
Función multi-timer para cocciones múltiples y mixtas	Inyección de vapor programable en segundos	Inyección de vapor manual
Guardar, ver* y exportar datos de cocción (haccp)	Modalidad de uso con programas personalizados	Modalidad de uso manual
Modalidad de uso con programas predefinidos	Certificación ETL / NSF	Precalentamiento automático
Programa de enfriamiento	Programación inicio retrasado	Programación cocción retrasada
Enfriamiento automático de la cámara de cocción	Libro de cocina precargado y online	Detección automática y notificación de errores.
Ventilación con inversión, control de velocidad y freno motor	Vidrio interno que se puede abrir para limpieza	

Opciones

Conexión ethernet y predisposición Wi-Fi BakeNET	Sonda al corazón para cocción al vacío BakeHIN	Sistema de lavado automático BakeCLEAN
Apertura puerta izquierda	Enjuague de seguridad	

Bistrot 10T Master Pro

Alimentacion de Gas

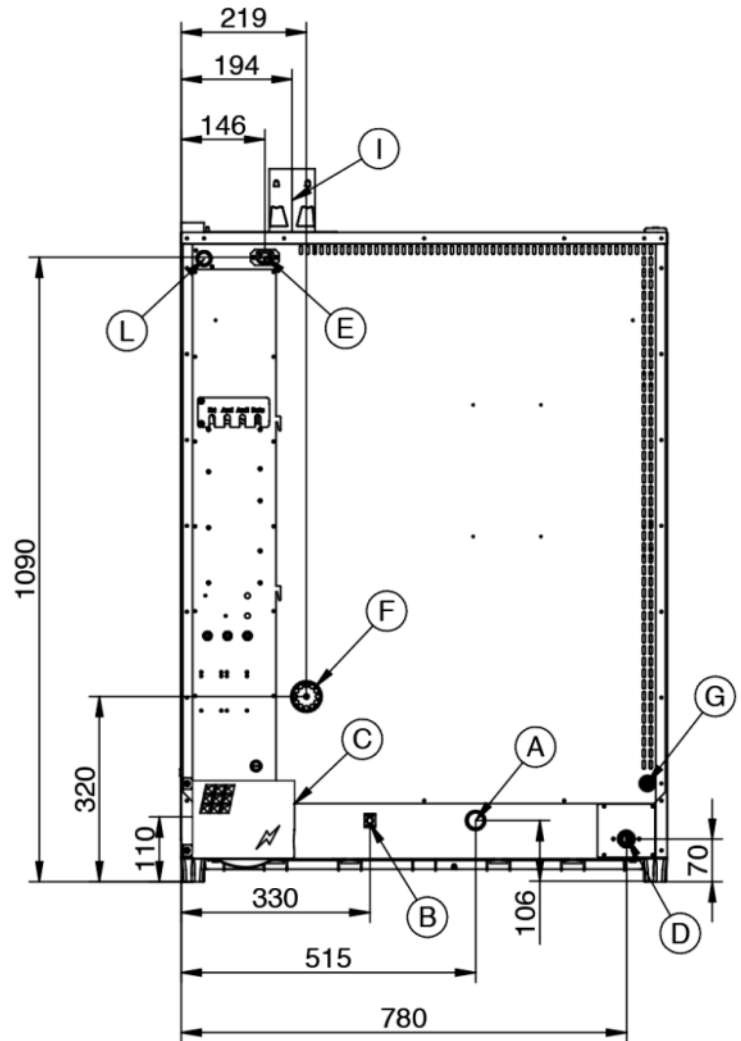
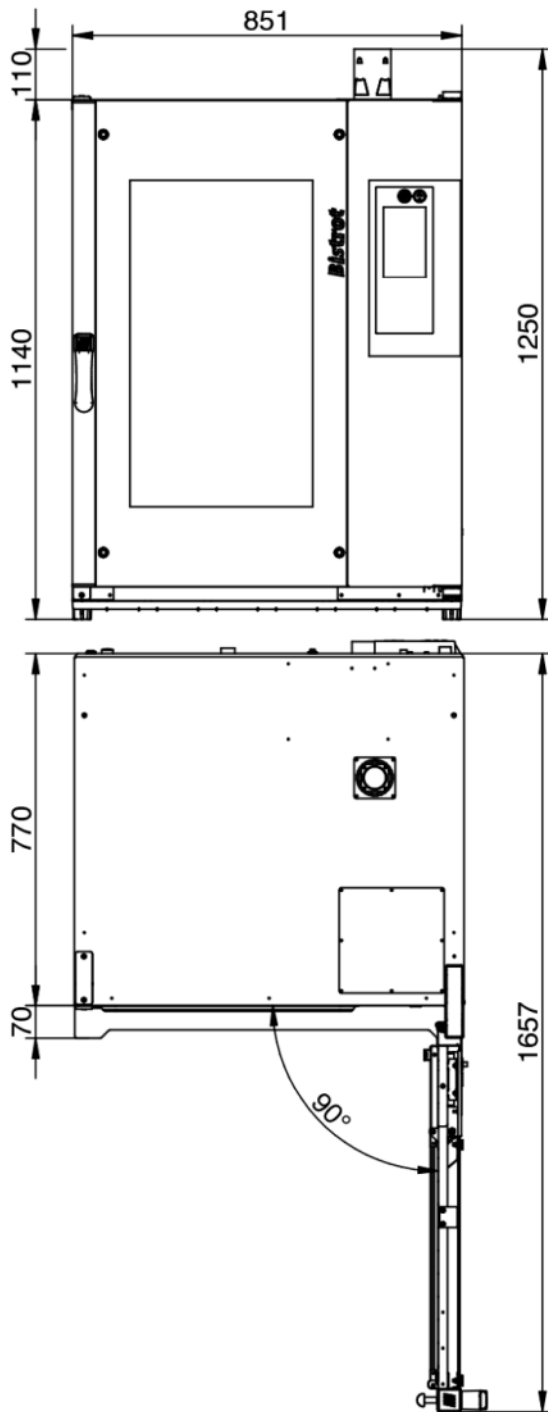

Leyenda

- A - Descarga del líquido Ø 30mm
- B - Terminal equipotencial
- C - Suministro de energía eléctrica 1,15 kW
- D - Entrada de agua 3/4"
- E - Alimentación y Control de campana
- F - Escape de vapor Ø 50mm

- G - Entrada lavado Ø 8mm
- I - Ø 80mm Escape de los gases
- L - Entrada alimentación de gas 3/4"

Bistrot 10T Master Pro

Alimentacion de Gas

Suministro y conexiones

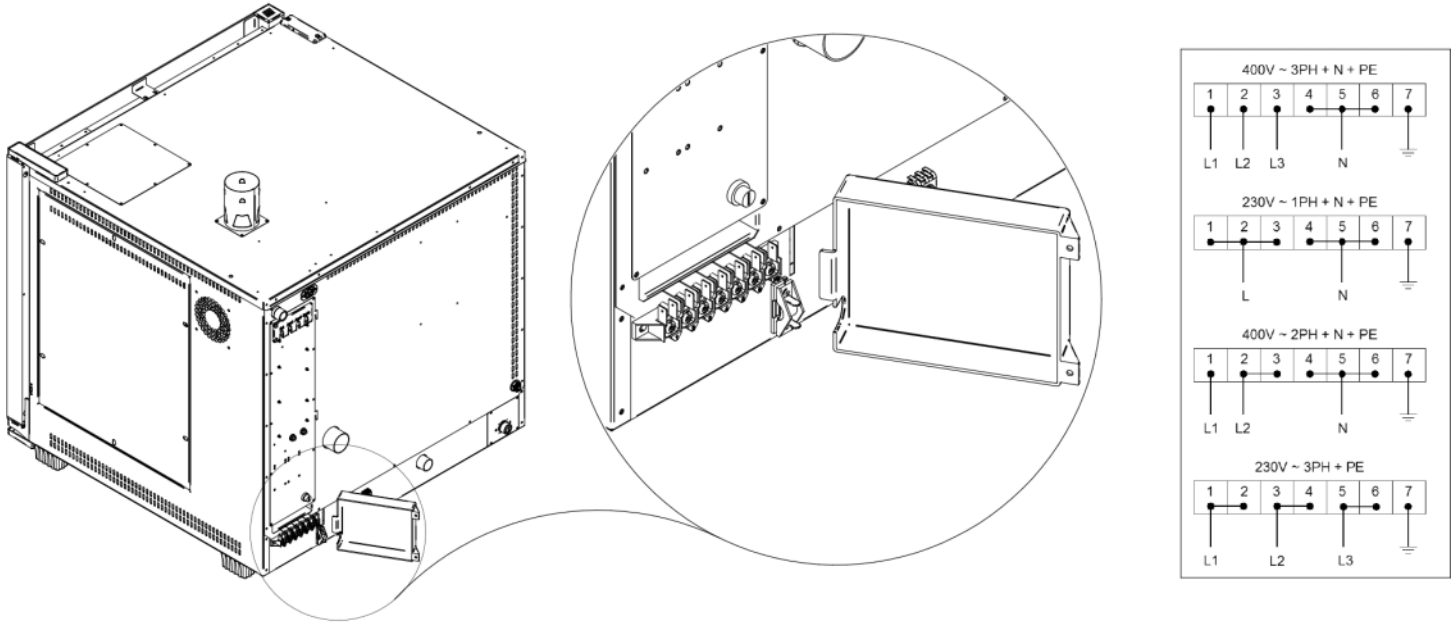

Embalaje



Tamaño de embalaje:	920 L x 1000 P x 1400 H mm
Peso neto:	134 Kg
Peso bruto:	144 Kg