



## Bistrot 16T Master Pro

Alimentacion Electrica

CODIGO: 926015330

Bandejas	16T 40x60 46x66 cm
Dimensiones externas	850 L x 963 P x 1860 H mm
Distancia entre bandejas	80 mm
Potencia	32 kW
Peso	177 Kg
Temperatura máxima	270° C
Alimentación	400 V ~ 3PH + N + PE 400 V ~ 2PH + N + PE 230 V ~ 3PH + PE 230 V ~ 1PH + N + PE 50-60 Hz

### Equipamento

Sistema Multi-ventilador BakeAIR	Aislamiento térmico de alto rendimiento	Doble vidrio con baja emisión térmica
Iluminación con led	Conexión USB	Luz led azul para el control saneamiento
Predisposición para sonda al corazón cocción al vacío BakeHIN	Cinco velocidades de ventilación y cocción semi-stática	Nueve modalidades de cocción
Apertura automática de la chimenea BakeDRY	Bloqueo programas con password	Cámara de cocción redondeada
Certificación CE	Control automático seco/vapor en cámara	Control vapor en porcentaje BakeSTEAM
Función multi-timer para cocciones múltiples y mixtas	Inyección de vapor programable en segundos	Inyección de vapor manual
Guardar, ver* y exportar datos de cocción (haccp)	Modalidad de uso con programas personalizados	Modalidad de uso manual
Modalidad de uso con programas predefinidos	Precalentamiento automático	Programa de enfriamiento
Programación inicio retrasado	Programación cocción retrasada	Enfriamiento automático de la cámara de cocción
Libro de cocina precargado y online	Detección automática y notificación de errores.	Ventilación con inversión, control de velocidad y freno motor
Vidrio interno que se puede abrir para limpieza		

### Opciones

Sonda al corazón para cocción al vacío BakeHIN	Sistema de lavado automático BakeCLEAN	Enjuague de seguridad
--	--	-----------------------

**Bistrot 16T Master Pro**

Alimentacion Electrica

Suministro y conexiones

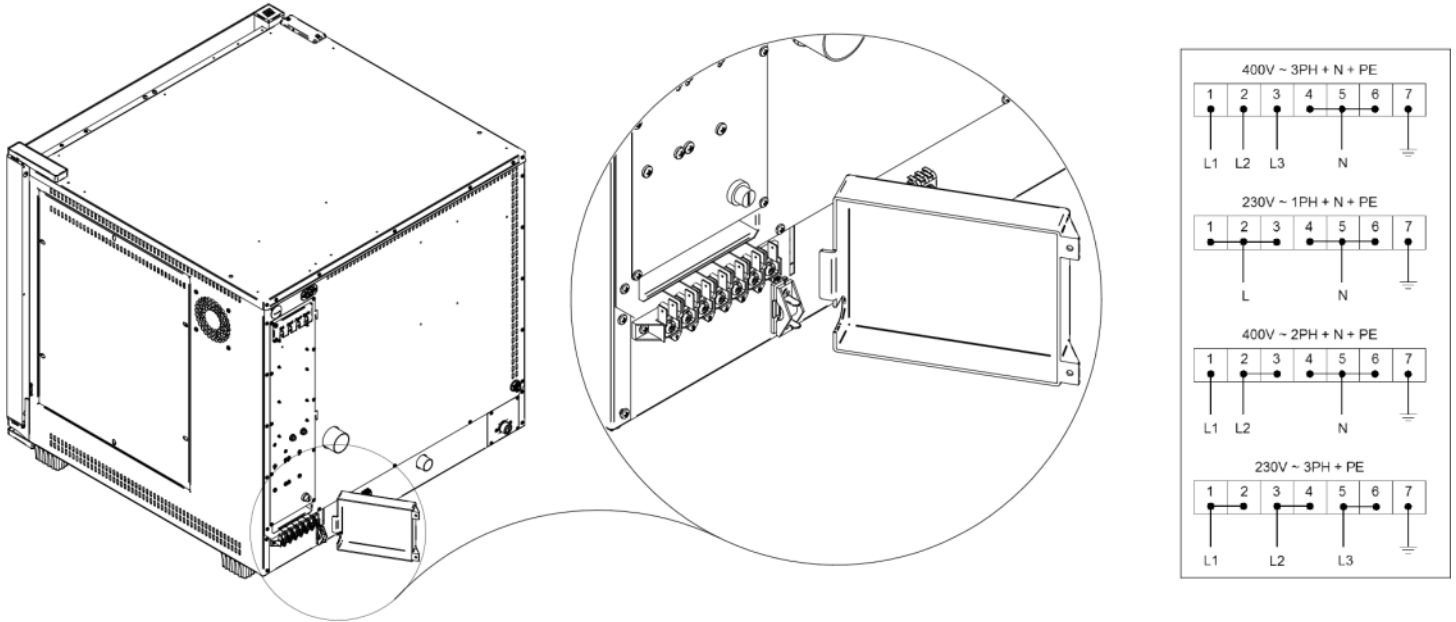

Embalaje

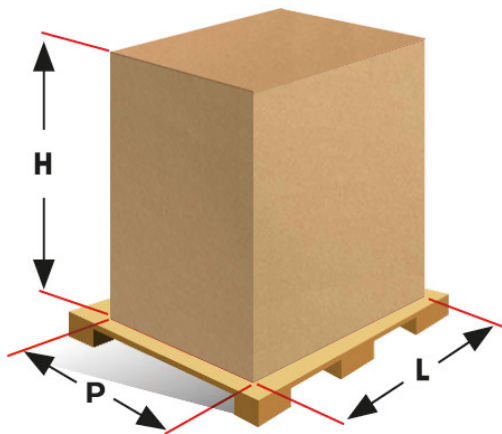

Tamaño de embalaje:	950 L x 1040 P x 2090 H mm
Peso neto:	177 Kg
Peso bruto:	233 Kg