



Mistral 10T-L Classic

Alimentacion Electrica

CODIGO: 926010025

Bandejas	10T 40x80 46x76 cm
Dimensiones externas	800 L x 1300 P x 1120 H mm
Distancia entre bandejas	90 mm
Potencia	20 kW
Peso	148 Kg
Temperatura máxima	270° C
Alimentación	400 V ~ 3PH + N + PE 400 V ~ 2PH + N + PE 230 V ~ 3PH + PE 230 V ~ 1PH + N + PE 50-60 Hz

Equipamento

Sistema Multi-ventilador BakeAIR	Aislamiento térmico de alto rendimiento	Doble vidrio con baja emisión térmica
Iluminación con led	Sistema de lavado automatico BakeCLEAN	Luz led azul para el control saneamiento
Cinco velocidades de ventilación y cocción semi-stática	Cinco modalidades de cocción	Apertura automática de la chimenea BakeDRY
Bloqueo programas con password	Cámara de cocción redondeada	Certificación CE
Control automático seco/vapor en cámara	Control automático grado de cocción y carga enhornada	Control vapor en porcentaje BakeSTEAM
Función multi-timer para cocciones múltiples y mixtas	Guardar, ver* y exportar datos de cocción (haccp)	Modalidad de uso con programas personalizados
Modalidad de uso manual	Modalidad de uso con programas predefinidos	Modularidad
Precalentamiento automatico	Programa de enfriamiento	Programación inicio retrasado
Programación cocción retrasada	Libro de cocina precargado y online	Detección automática y notificación de errores.
Enjuague de seguridad	Posibilidad de superposición	Ventilación con inversión, control de velocidad y freno motor
Vidrio interno que se puede abrir para limpieza		

Opciones

Apertura puerta izquierda	Data logger para conexión USB
---------------------------	-------------------------------

Mistral 10T-L Classic

Alimentacion Electrica

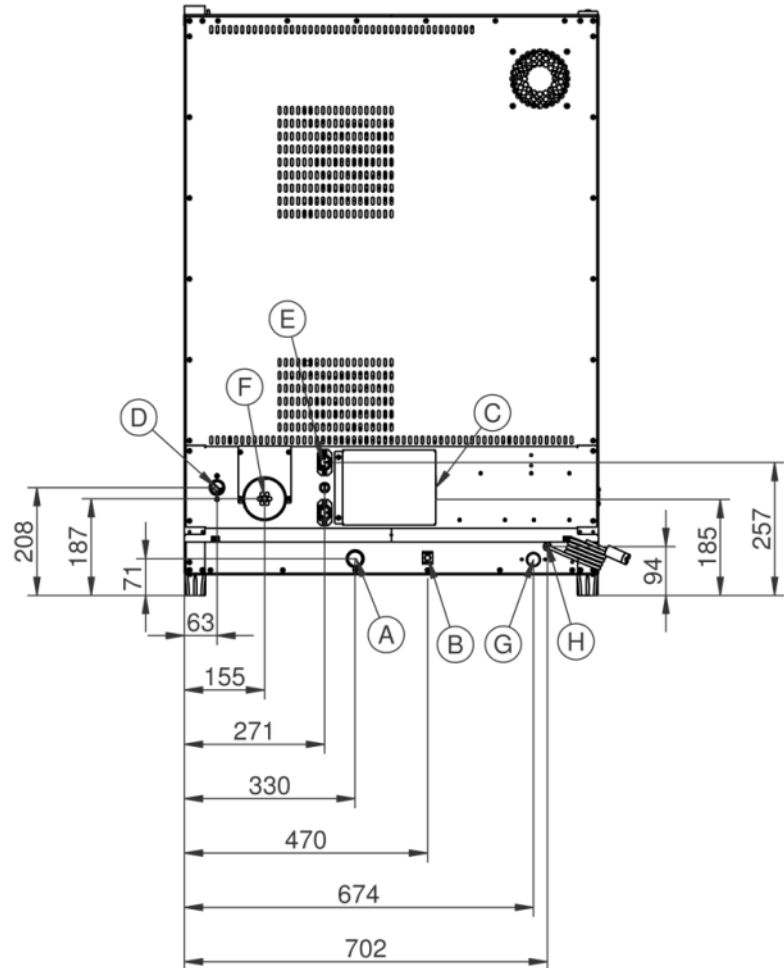
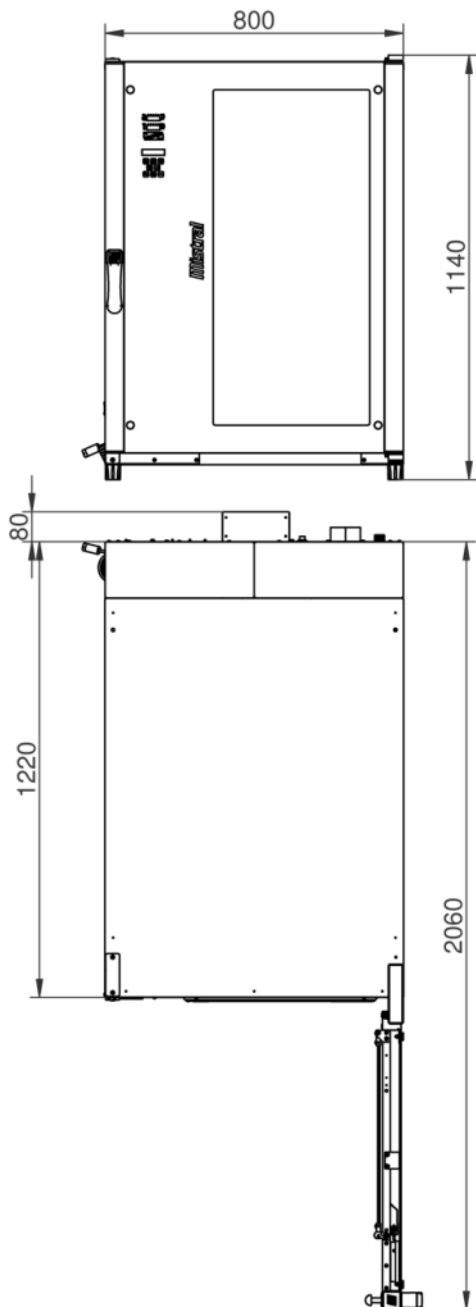

Leyenda

- A - Descarga del líquido Ø 30mm
- B - Terminal equipotencial
- C - Suministro de energía eléctrica
- D - Entrada de agua 3/4"
- E - Alimentación y Control de campana
- F - Escape de vapor Ø 80mm

- G - Entrada lavado 3/4"
- H - Tubo pescante para detergente

Mistral 10T-L Classic

Alimentacion Electrica

Suministro y conexiones

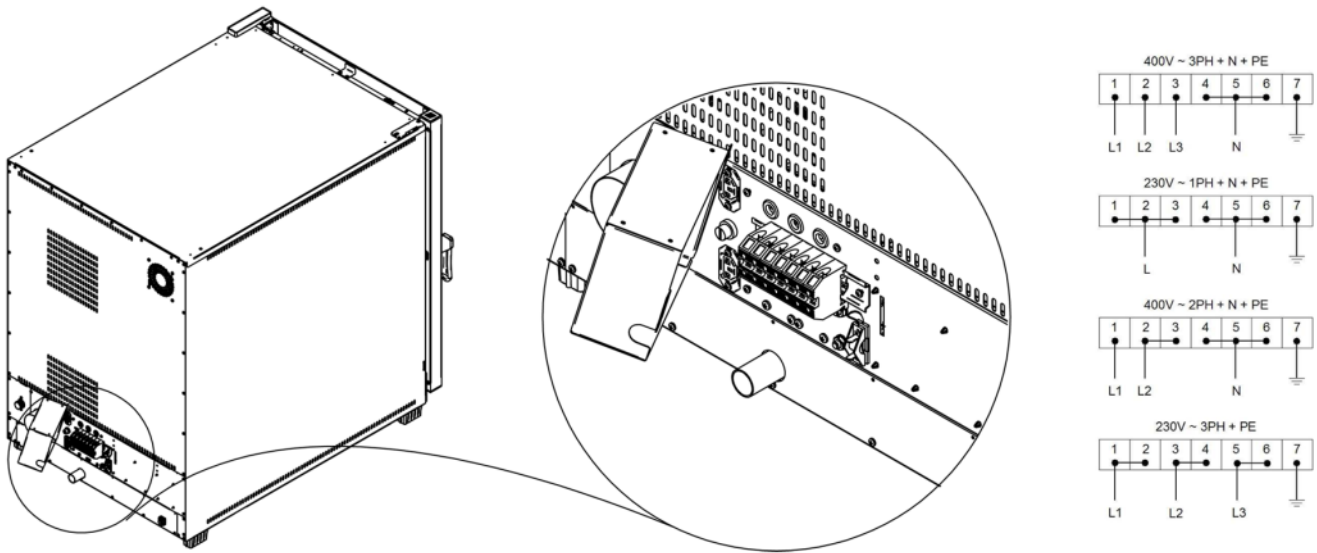

Embalaje



Tamaño de embalaje:	900 L x 1530 P x 1320 H mm
Peso neto:	148 Kg
Peso bruto:	201 Kg