



Mistral 10T-L Master Pro

Alimentacion Electrica

CODIGO: 926010150

Bandejas	10T 40x80 46x76 cm
Dimensiones externas	800 L x 1300 P x 1120 H mm
Distancia entre bandejas	90 mm
Potencia	20 kW
Peso	148 Kg
Temperatura máxima	270° C
Alimentación	400 V ~ 3PH + N + PE 400 V ~ 2PH + N + PE 230 V ~ 3PH + PE 230 V ~ 1PH + N + PE 50-60 Hz

Equipamento

Sistema Multi-ventilador BakeAIR	Aislamiento térmico de alto rendimiento	Doble vidrio con baja emisión térmica
Iluminación con led	Sistema de lavado automatico BakeCLEAN	Conexión USB
Luz led azul para el control saneamiento	Cinco velocidades de ventilación y cocción semi-stática	Cinco modalidades de cocción
Apertura automática de la chimenea BakeDRY	Bloqueo programas con password	Cámara de cocción redondeada
Certificación CE	Control automático seco/vapor en cámara	Control automático grado de cocción y carga enhornada
Control vapor en porcentaje BakeSTEAM	Función multi-timer para cocciones múltiples y mixtas	Inyección de vapor programable en segundos
Inyección de vapor manual	Guardar, ver* y exportar datos de cocción (haccp)	Modalidad de uso con programas personalizados
Modalidad de uso manual	Modalidad de uso con programas predefinidos	Modularidad
Pre calentamiento automatico	Programa de enfriamiento	Programación inicio retrasado
Programación cocción retrasada	Enfriamiento automático de la cámara de cocción	Libro de cocina precargado y online
Detección automática y notificación de errores.	Enjuague de seguridad	Posibilidad de superposición
Ventilación con inversión, control de velocidad y freno motor	Vidrio interno que se puede abrir para limpieza	

Opciones

Conexión ethernet y predisposición Wi-Fi BakeNET	Apertura puerta izquierda
--	---------------------------

Mistral 10T-L Master Pro

Alimentacion Electrica

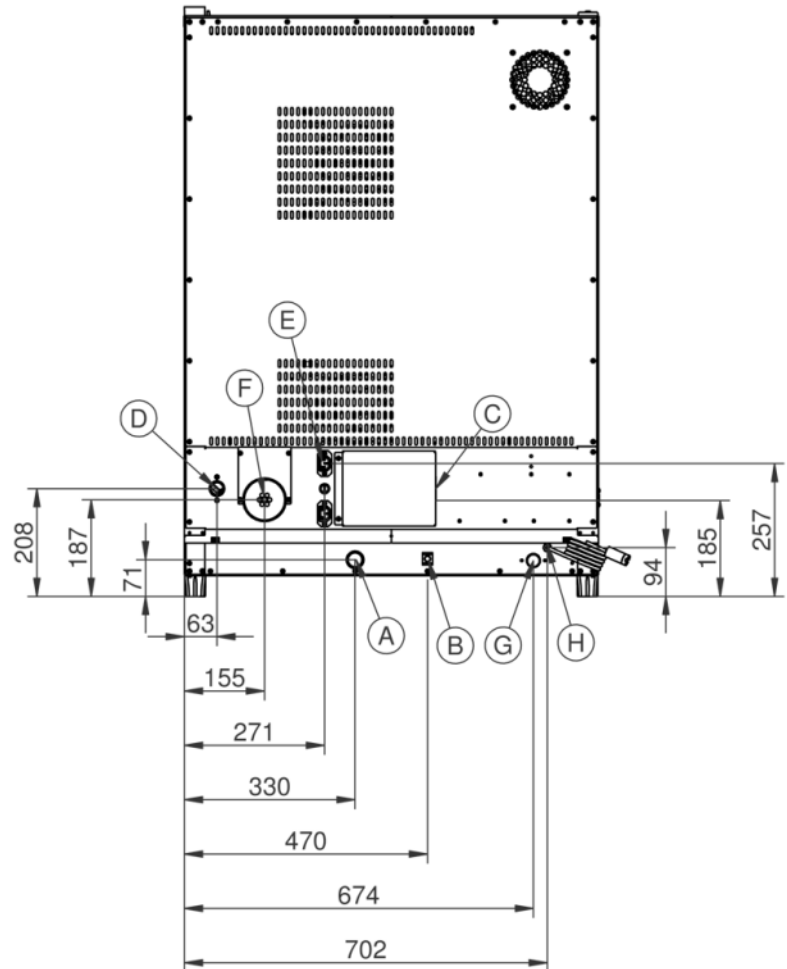
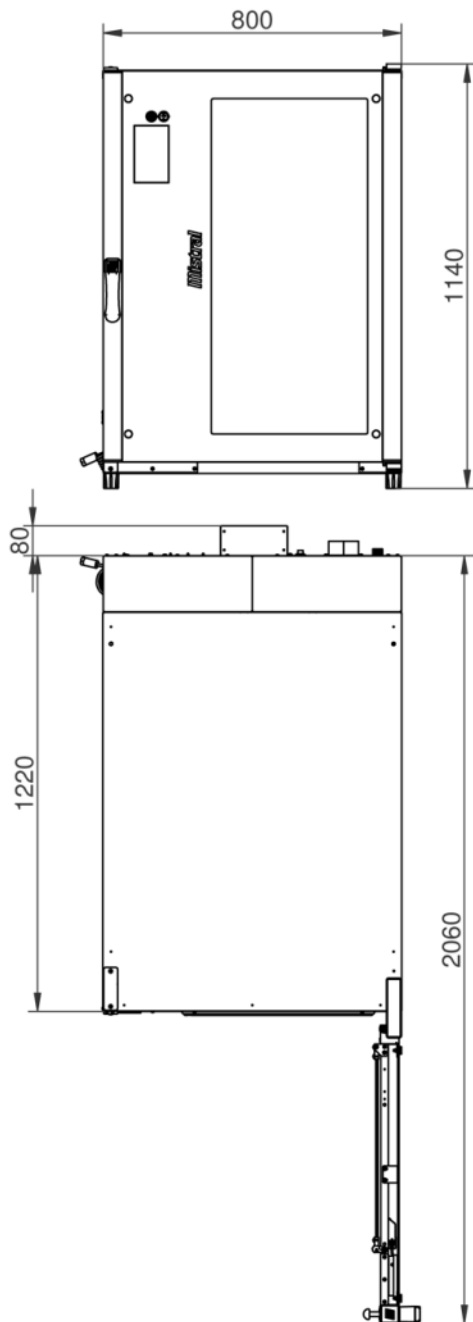

Leyenda

- A - Descarga del líquido Ø 30mm
- B - Terminal equipotencial
- C - Suministro de energía eléctrica
- D - Entrada de agua 3/4"
- E - Alimentación y Control de campana
- F - Escape de vapor Ø 80mm

- G - Entrada lavado 3/4"
- H - Tubo pescante para detergente

Mistral 10T-L Master Pro

Alimentacion Electrica

Suministro y conexiones

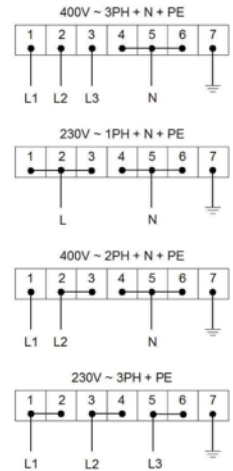
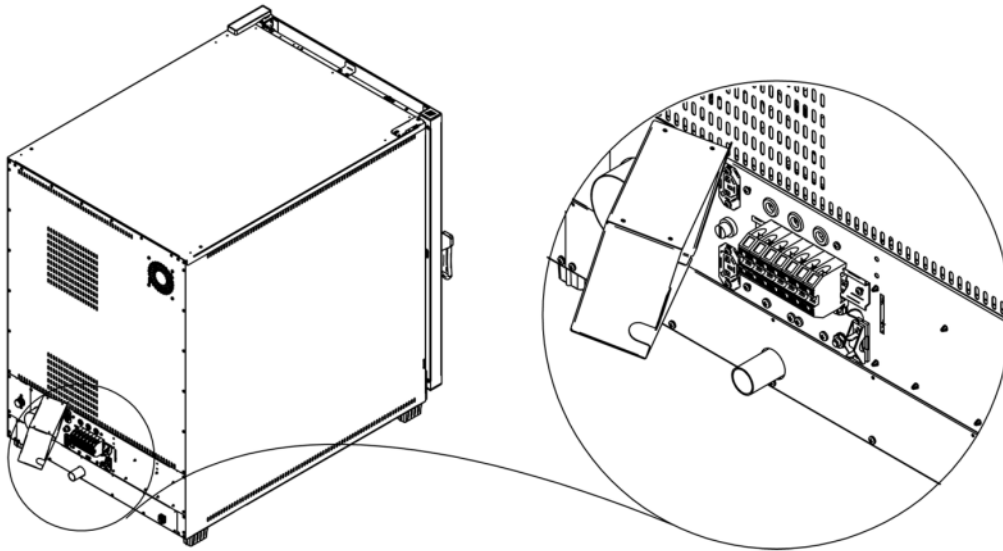

Embalaje

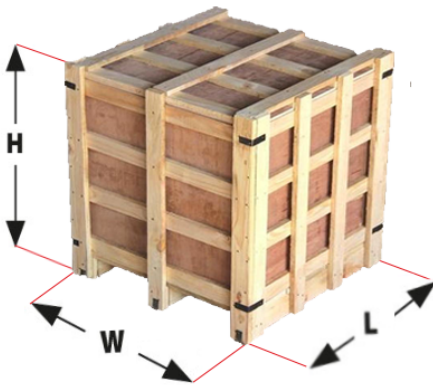

Tamano de embalaje:	900 L x 1530 P x 1320 H mm
Peso neto:	148 Kg
Peso bruto:	201 Kg