



Rotorbake E16 18T Classic

Alimentacion Electrica

CODIGO: 926018600

Bandejas	18T 80x120 cm (17.2m ²)
Dimensiones externas	1950 L x 2674 P x 2504 H mm
Distancia entre bandejas	93 mm
Potencia	80 kW
Peso	1200 Kg
Temperatura máxima	270° C
Alimentación	400 V ~ 3PH + N + PE 230 V ~ 3PH + PE 230 V ~ 1PH + N + PE 50-60 Hz

Equipamento

Sistema Multi-ventilador BakeAIR	Aislamiento térmico de alto rendimiento	Doble vidrio con baja emisión térmica
Cinco velocidades de ventilación y cocción semi-stática	Cinco modalidades de cocción	Apertura automática de la chimenea BakeDRY
Bloqueo programas con password	Certificación CE	Control automático seco/vapor en cámara
Control automático grado de cocción y carga enhornada	Control vapor en porcentaje BakeSTEAM	Doble generador de vapor RotorBake
Función multi-timer para cocciones múltiples y mixtas	Guardar, ver* y exportar datos de cocción (haccp)	Modalidad de uso con programas personalizados
Modalidad de uso manual	Modalidad de uso con programas predefinidos	Precalentamiento automático
Programa de enfriamiento	Programación inicio retrasado	Programación cocción retrasada
Libro de cocina precargado y online	Detección automática y notificación de errores.	

Opciones

Paneles exteriores INOX	Doble cierre y doble junta puerta	Plataforma giratoria
Plataforma giratoria doble carro	Levantamiento automático carro	Apertura puerta izquierda
Data logger para conexión USB		

Rotorbake E16 18T Classic

Alimentacion Electrica

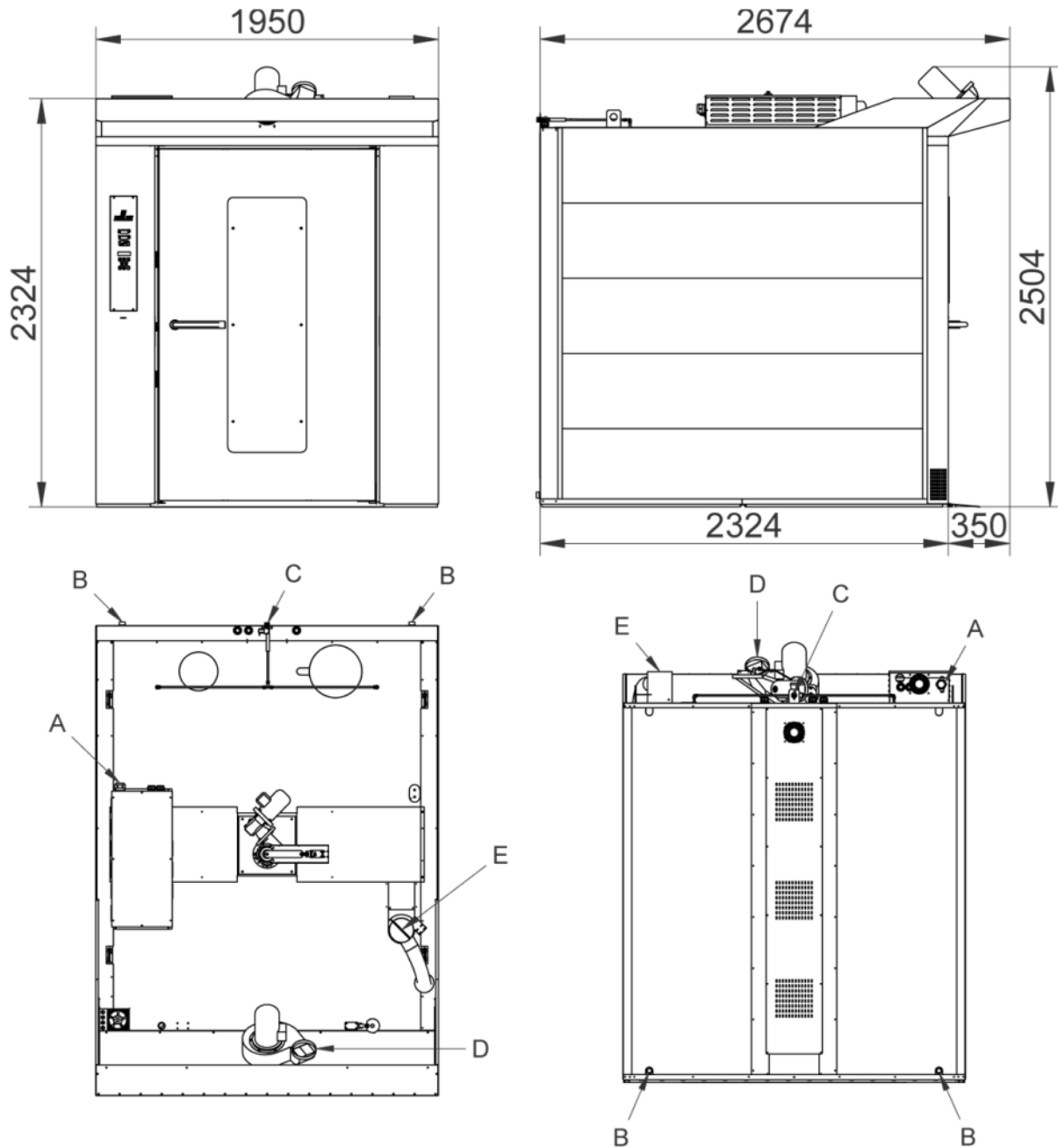

Leyenda

- A - Suministro de energía eléctrica
- B - Descarga del líquido 1"
- C - Entrada de agua 3/4"
- D - Escape de vapor campana
- E - Escape de vapor camara Ø 140

Rotorbake E16 18T Classic

Alimentacion Electrica

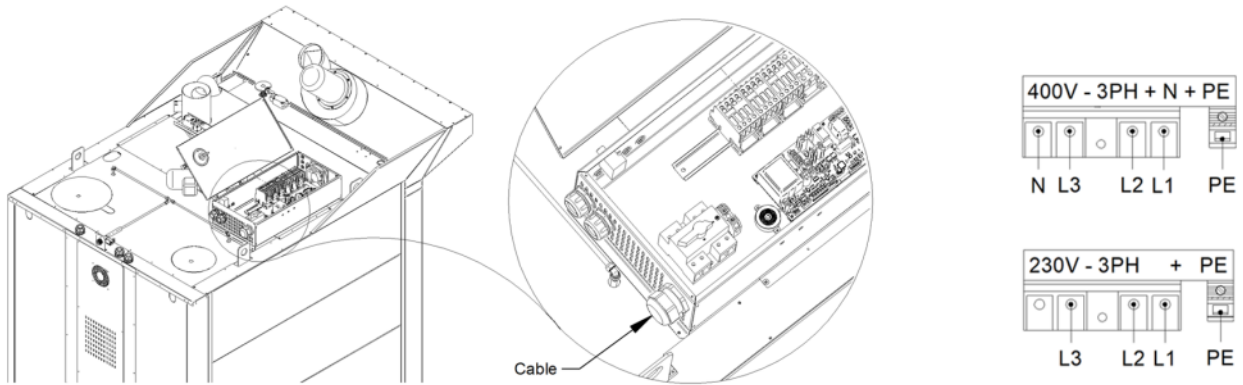
Suministro y conexiones**Embalaje**

Tamaño de embalaje:	2030 L x 2670 P x 2550 H mm
Peso neto:	1200 Kg
Peso bruto:	1390 Kg