



Rotorbake E16 18T Master Pro

Alimentacion Electrica

CODIGO: 926018630

Bandejas	18T 80x120 cm (17.2m ²)
Dimensiones externas	1950 L x 2674 P x 2504 H mm
Distancia entre bandejas	93 mm
Potencia	80 kW
Peso	1200 Kg
Temperatura máxima	270° C
Alimentación	400 V ~ 3PH + N + PE 230 V ~ 3PH + PE 230 V ~ 1PH + N + PE 50-60 Hz

Equipamento

Sistema Multi-ventilador BakeAIR	Aislamiento térmico de alto rendimiento	Doble vidrio con baja emisión térmica
Conexión USB	Cinco velocidades de ventilación y cocción semi-stática	Cinco modalidades de cocción
Apertura automática de la chimenea BakeDRY	Bloqueo programas con password	Certificación CE
Control automático seco/vapor en cámara	Control automático grado de cocción y carga enhornada	Control vapor en porcentaje BakeSTEAM
Doble generador de vapor RotorBake	Función multi-timer para cocciones múltiples y mixtas	Inyección de vapor programable en segundos
Inyección de vapor manual	Guardar, ver* y exportar datos de cocción (haccp)	Modalidad de uso con programas personalizados
Modalidad de uso manual	Modalidad de uso con programas predefinidos	Precalentamiento automático
Programa de enfriamiento	Programación inicio retrasado	Programación cocción retrasada
Enfriamiento automático de la cámara de cocción	Libro de cocina precargado y online	Detección automática y notificación de errores.

Opciones

Conexión ethernet y predisposición Wi-Fi BakeNET	Paneles exteriores INOX	Doble cierre y doble junta puerta
Plataforma giratoria	Plataforma giratoria doble carro	Levantamiento automático carro
Apertura puerta izquierda		

Rotorbake E16 18T Master Pro

Alimentacion Electrica

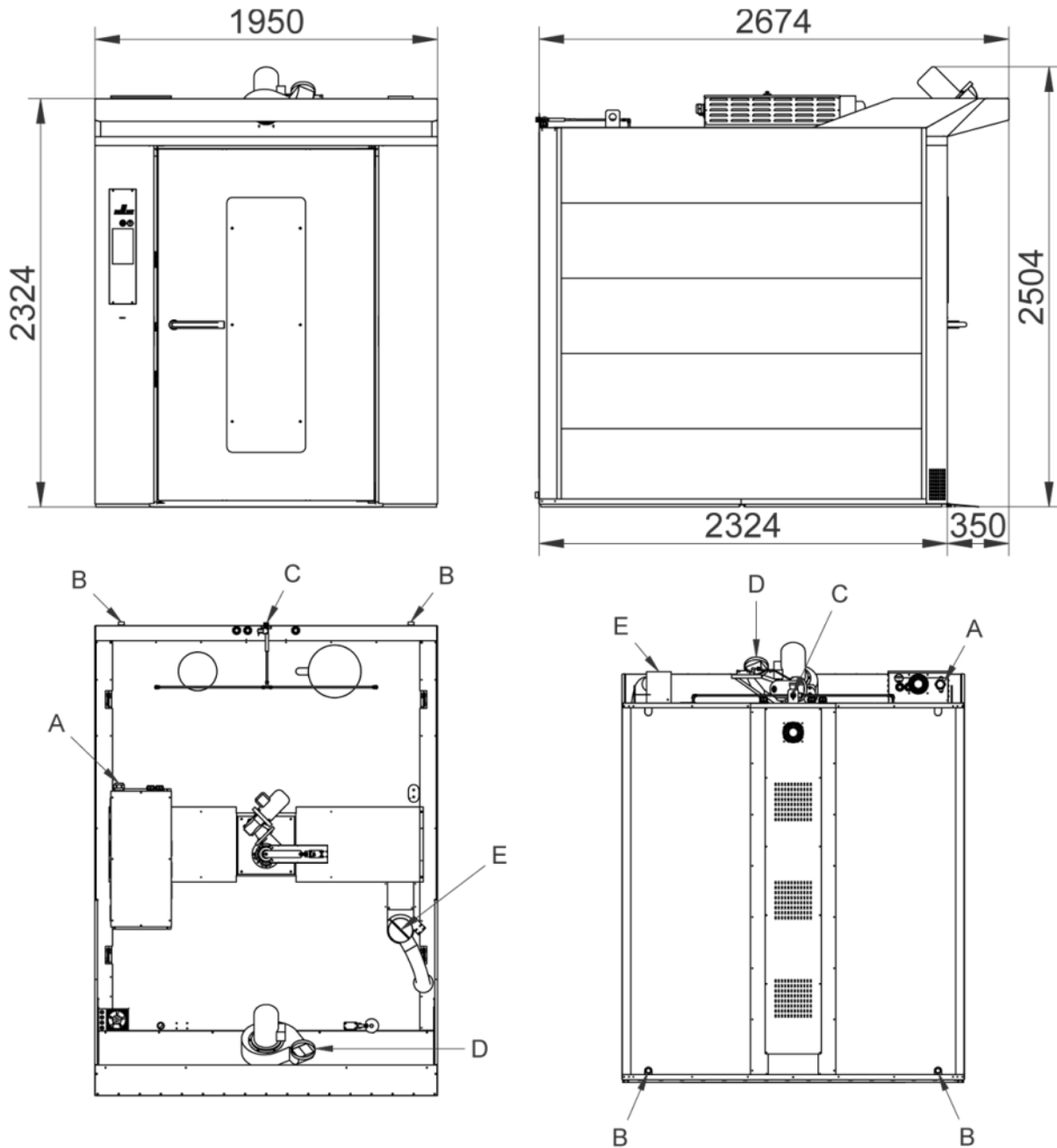

Leyenda

- A - Suministro de energía eléctrica
- B - Descarga del líquido 1"
- C - Entrada de agua 3/4"
- D - Escape de vapor campana
- E - Escape de vapor camara Ø 140

Rotorbake E16 18T Master Pro

Alimentacion Electrica

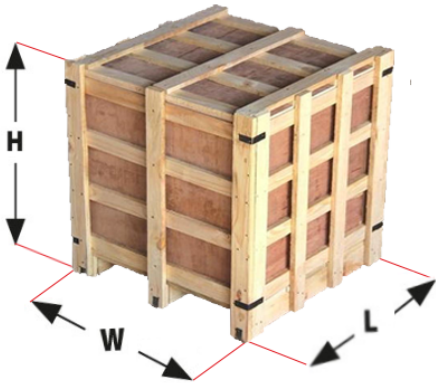
Suministro y conexiones**Embalaje**

Tamaño de embalaje:	2030 L x 2670 P x 2550 H mm
Peso neto:	1200 Kg
Peso bruto:	1390 Kg