



Rotorbake T16 18T Classic

Alimentacion de Gas

CODIGO: 926018650

Bandejas	18T 80x120 cm (17.2m ²)
Dimensiones externas	1950 L x 2674 P x 2504 H mm
Distancia entre bandejas	93 mm
Potencia	93 kW - 80.000 Kcal/h - Ele. 2 kW
Peso	1300 Kg
Temperatura máxima	270° C
Alimentación	400 V ~ 3PH + N + PE 230 V ~ 3PH + PE 230 V ~ 1PH + N + PE 50-60 Hz

Equipamento

Sistema Multi-ventilador BakeAIR	Aislamiento térmico de alto rendimiento	Doble vidrio con baja emisión térmica
Cinco velocidades de ventilación y cocción semi-stática	Cinco modalidades de cocción	Apertura automática de la chimenea BakeDRY
Bloqueo programas con password	Cámara de combustión garantida 7 años	Intercambiador de calor dentro de la cámara de cocción
Certificación CE	Control automático seco/vapor en cámara	Control automático grado de cocción y carga enhornada
Control vapor en porcentaje BakeSTEAM	Doble generador de vapor RotorBake	Función multi-timer para cocciones múltiples y mixtas
Guardar, ver* y exportar datos de cocción (haccp)	Modalidad de uso con programas personalizados	Modalidad de uso manual
Modalidad de uso con programas predefinidos	Precalentamiento automático	Programa de enfriamiento
Programación inicio retrasado	Programación cocción retrasada	Libro de cocina precargado y online
Detección automática y notificación de errores.		

Opciones

Paneles exteriores INOX	Doble cierre y doble junta puerta	Plataforma giratoria
Plataforma giratoria doble carro	Levantamiento automático carro	Apertura puerta izquierda
Data logger para conexión USB		

Rotorbake T16 18T Classic

Alimentacion de Gas

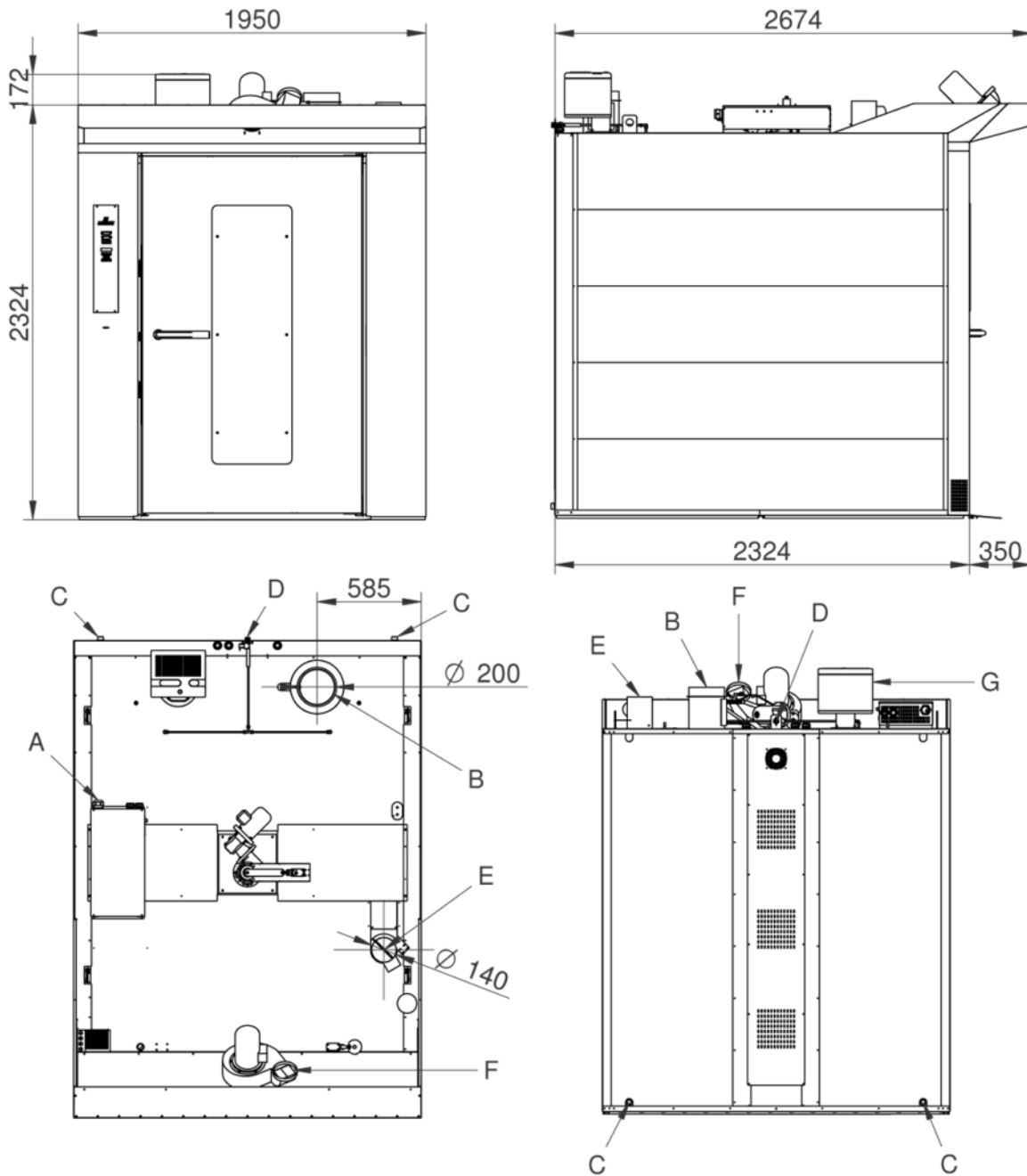

Leyenda

- A - Suministro de energía eléctrica 2 kW - (Pg36)
- B - Ø 200mm Escape de los gases
- C - Descarga del líquido 1"
- D - Entrada de agua 3/4"
- E - Escape de vapor camara Ø 140
- F - Escape de vapor campana

G - Quemador

Rotorbake T16 18T Classic

Alimentacion de Gas

Suministro y conexiones



Embalaje

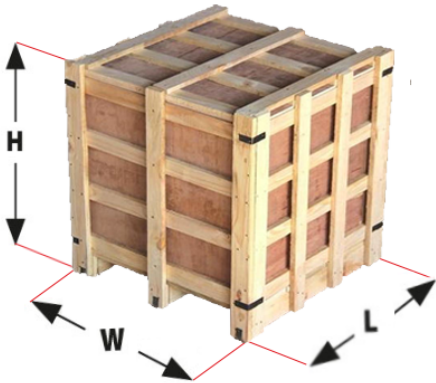

Tamaño de embalaje:	2030 L x 2670 P x 2550 H mm
Peso neto:	1300 Kg
Peso bruto:	1490 Kg