



## Rotorbake T16 18T Master Pro

Alimentacion de Gas

CODIGO: 926018680

Bandejas	18T 80x120 cm (17.2m <sup>2</sup> )
Dimensiones externas	1950 L x 2674 P x 2504 H mm
Distancia entre bandejas	93 mm
Potencia	93 kW - 80.000 Kcal/h - Ele. 2 kW
Peso	1300 Kg
Temperatura máxima	270° C
Alimentación	400 V ~ 3PH + N + PE 230 V ~ 3PH + PE 230 V ~ 1PH + N + PE 50-60 Hz

### Equipamento

Sistema Multi-ventilador BakeAIR	Aislamiento térmico de alto rendimiento	Doble vidrio con baja emisión térmica
Conexión USB	Cinco velocidades de ventilación y cocción semi-stática	Cinco modalidades de cocción
Apertura automática de la chimenea BakeDRY	Bloqueo programas con password	Cámara de combustión garantida 7 años
Intercambiador de calor dentro de la cámara de cocción	Certificación CE	Control automático seco/vapor en cámara
Control automático grado de cocción y carga enhornada	Control vapor en porcentaje BakeSTEAM	Doble generador de vapor RotorBake
Función multi-timer para cocciones múltiples y mixtas	Inyección de vapor programable en segundos	Inyección de vapor manual
Guardar, ver* y exportar datos de cocción (haccp)	Modalidad de uso con programas personalizados	Modalidad de uso manual
Modalidad de uso con programas predefinidos	Pre calentamiento automático	Programa de enfriamiento
Programación inicio retrasado	Programación cocción retrasada	Enfriamiento automático de la cámara de cocción
Libro de cocina precargado y online	Detección automática y notificación de errores.	

### Opciones

Conexión ethernet y predisposición Wi-Fi BakeNET	Paneles exteriores INOX	Doble cierre y doble junta puerta
Plataforma giratoria	Plataforma giratoria doble carro	Levantamiento automático carro
Apertura puerta izquierda		

Rotorbake T16 18T Master Pro

Alimentacion de Gas

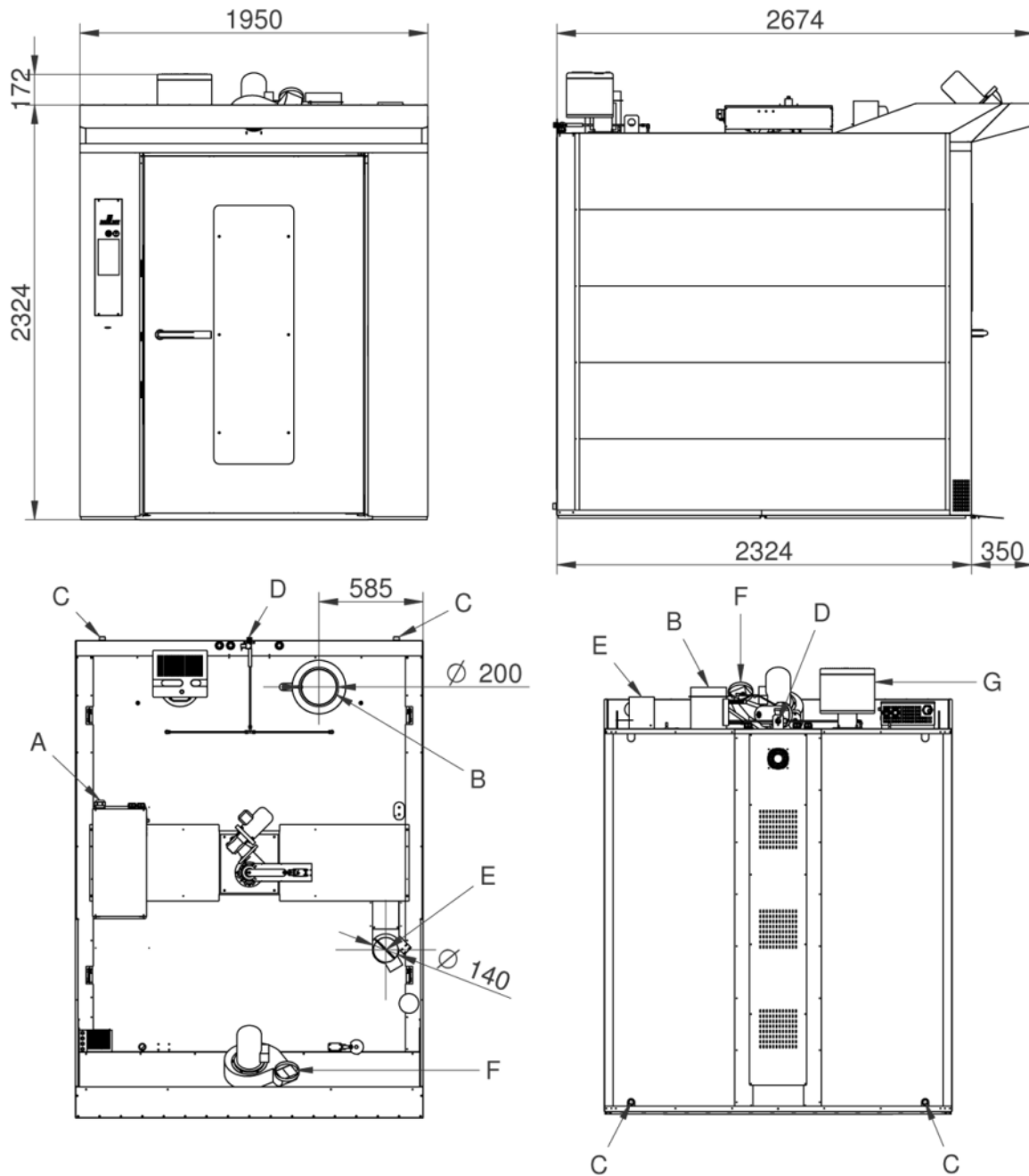

**Leyenda**

- A - Suministro de energía eléctrica 2 kW - (Pg36)
- B -  $\varnothing 200$ mm Escape de los gases
- C - Descarga del líquido 1"
- D - Entrada de agua 3/4"
- E - Escape de vapor camara  $\varnothing 140$
- F - Escape de vapor campana

G - Quemador

**Rotorbake T16 18T Master Pro**

Alimentacion de Gas

**Suministro y conexiones**



**Embalaje**



Tamaño de embalaje:	2030 L x 2670 P x 2550 H mm
Peso neto:	1300 Kg
Peso bruto:	1490 Kg