



## Rotorbake E2 10T 50x70 Classic

Alimentacion Electrica

CODIGO: 926009220

Bandejas	10T 50x70 cm (3.5m <sup>2</sup> )
Dimensiones externas	1150 L x 1200 P x 1310 H mm
Distancia entre bandejas	82 mm
Potencia	16 kW
Peso	265 Kg
Temperatura máxima	270° C
Alimentación	400 V ~ 3PH + N + PE 400 V ~ 2PH + N + PE 230 V ~ 3PH + PE 230 V ~ 1PH + N + PE 50-60 Hz

### Equipamento

Sistema Multi-ventilador BakeAIR	Aislamiento térmico de alto rendimiento	Doble vidrio con baja emisión térmica
Cinco velocidades de ventilación y cocción semi-stática	Cinco modalidades de cocción	Apertura automática de la chimenea BakeDRY
Bloqueo programas con password	Certificación CE	Control automático seco/vapor en cámara
Control automático grado de cocción y carga enhornada	Control vapor en porcentaje BakeSTEAM	Función multi-timer para cocciones múltiples y mixtas
Guardar, ver* y exportar datos de cocción (haccp)	Modalidad de uso con programas personalizados	Modalidad de uso manual
Modalidad de uso con programas predefinidos	Precalentamiento automático	Programa de enfriamiento
Programación inicio retrasado	Programación cocción retrasada	Libro de cocina precargado y online
Detección automática y notificación de errores.	Vidrio interno que se puede abrir para limpieza	

### Opciones

Data logger para conexión USB

Rotorbake E2 10T 50×70 Classic

Alimentacion Electrica

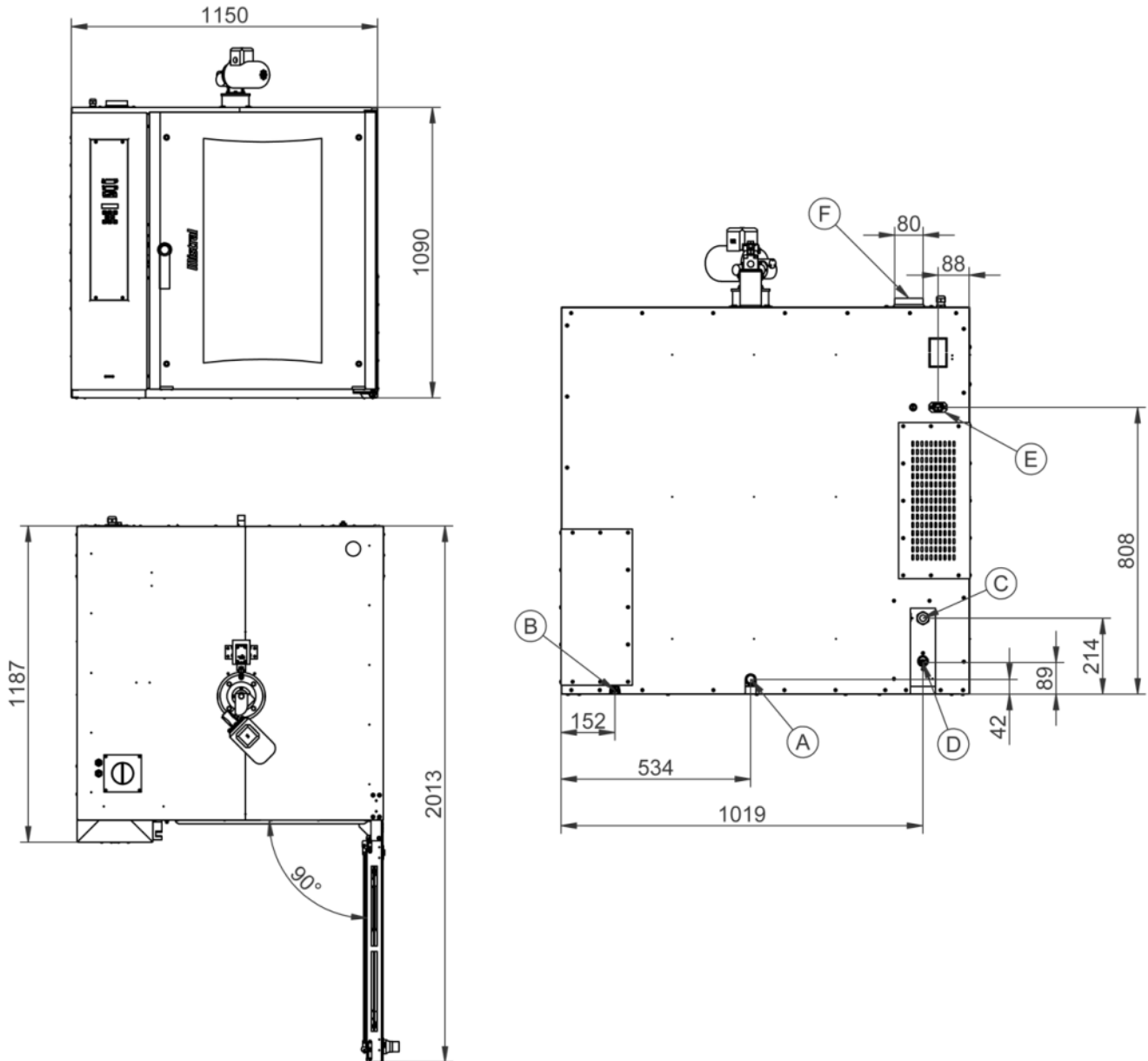

Leyenda

- A - Descarga del líquido Ø 30mm
- B - Terminal equipotencial
- C - Suministro de energía eléctrica
- D - Entrada de agua 3/4"
- E - Alimentación y Control de campana
- F - Escape de vapor Ø 80mm

Rotorbake E2 10T 50x70 Classic

Alimentacion Electrica

Suministro y conexiones

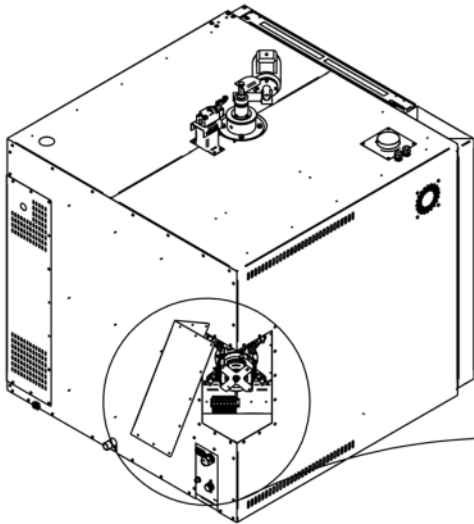

Embalaje

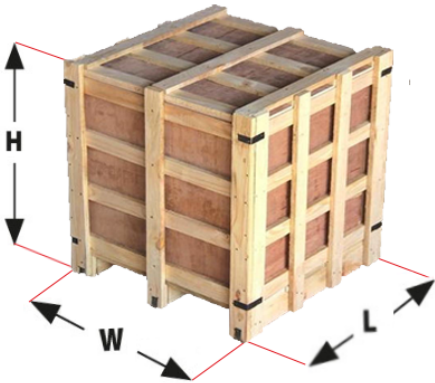

Tamaño de embalaje:	1240 L x 1400 P x 1520 H mm
Peso neto:	265 Kg
Peso bruto:	305 Kg