



Rotorbake T8 18T Manual

Alimentacion de Gas

CODIGO: 926018270

Bandejas	18T 60x80 cm (8.6m ²)
Dimensiones externas	1300 L x 1939 P x 2504 H mm
Distancia entre bandejas	93 mm
Potencia	64 kW - 55.000 Kcal/h - Ele. 2 kW
Peso	900 Kg
Temperatura máxima	270° C
Alimentación	400 V ~ 3PH + N + PE 400 V ~ 2PH + N + PE 230 V ~ 3PH + PE 230 V ~ 1PH + N + PE 50-60 Hz

Opciones

Paneles exteriores INOX
Levantamiento automatico carro

Doble cierre y doble junta puerta
Apertura puerta izquierda

Plataforma giratoria

Rotorbake T8 18T Manual

Alimentacion de Gas

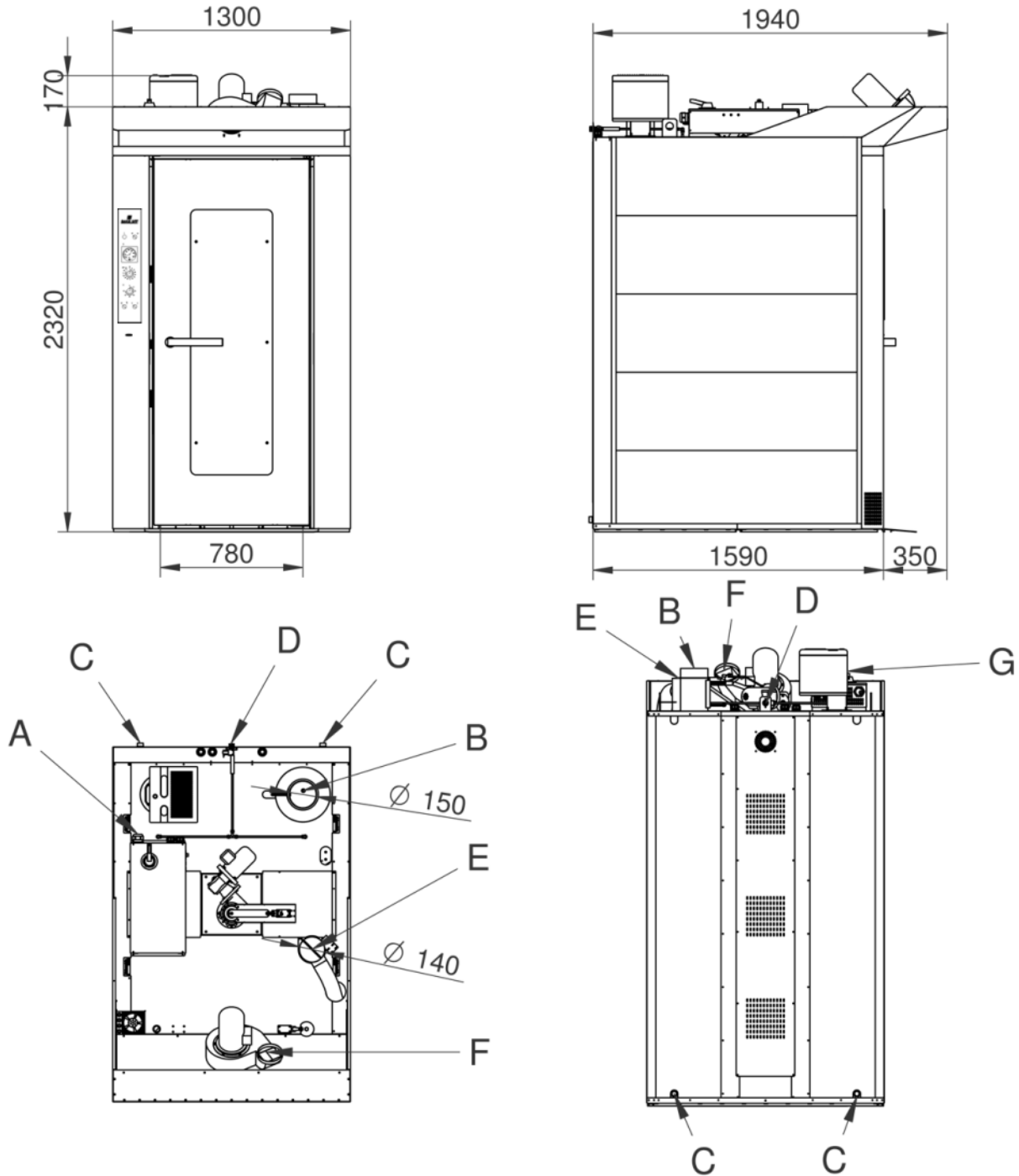

Leyenda

- A - Suministro de energía eléctrica 2 kW - (Pg36)
- B - Ø 150mm Escape de los gases
- C - Descarga del líquido 1"
- D - Entrada de agua 3/4"
- E - Escape de vapor camara Ø 140
- F - Escape de vapor campana

G - Quemador

Rotorbake T8 18T Manual

Alimentacion de Gas

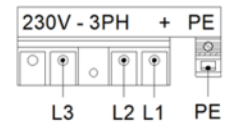
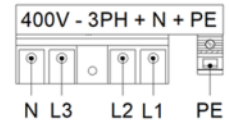
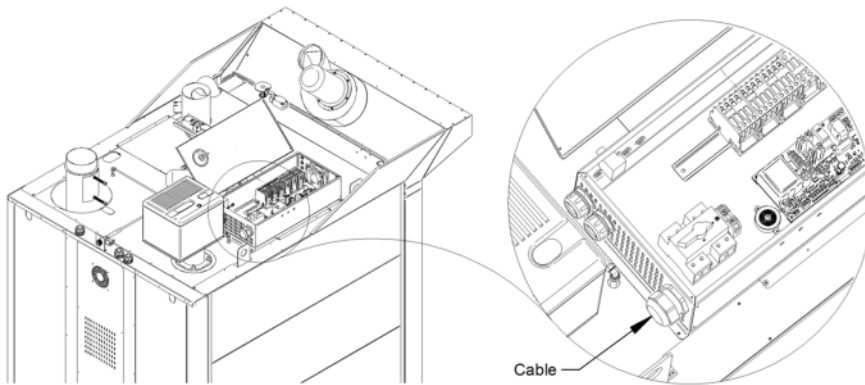
Suministro y conexiones**Embalaje**

Tamano de embalaje:

1400 L x 1900 P x 2550 H mm

Peso neto:

900 Kg

Peso bruto:

975 Kg