



Bistrot 16T Master Pro

Alimentazione Elettrica

CODICE: 926015330

Teglie	16T 40x60 46x66 cm
Dimensioni esterne	850 L x 963 P x 1860 H mm
Distanza teglie	80 mm
Potenza	32 kW
Peso	177 Kg
Temperatura massima	270° C
Alimentazione	400 V ~ 3PH + N + PE 400 V ~ 2PH + N + PE 230 V ~ 3PH + PE 230 V ~ 1PH + N + PE 50-60 Hz

Dotazioni

Doppio vetro basso emissivo	Illuminazione interna a led	Sistema multiventola BakeAIR
Isolamento termico ad alta resa	Connessione USB	Led blu per verifica pulizia camera
Predisposizione per sonda al cuore sottovuoto BakeHIN	Cinque velocita' di ventilazione e cottura semi-statica	Nove modalita' di cottura
Apertura automatica del camino BakeDRY	Blocco programmi con password	Camera di cottura con angoli arrotondati
Certificazione CE	Controllo automatico del clima in camera	Controllo vapore in percentuale BakeSTEAM
Funzione multi-timer per cotture multiple e miste	Iniezione di vapore programmabile a tempo	Iniezione di vapore manuale
Memorizzazione, visualizzazione* ed esportazione dati di cottura (haccp)	Modalità di utilizzo con programmi personalizzati	Modalità di utilizzo manuale
Modalità di utilizzo con programmi preimpostati	Preriscaldamento automatico	Programma di raffreddamento
Programmazione accensione differita	Programmazione cottura differita	Raffreddamento automatico della camera di cottura
Ricettario precaricato e online	Rilevazione automatica e segnalazione errori	Ventilazione con inversione, controllo velocita' e freno motore
Vetro interno apribile per pulizia		

Opzioni

Sonda al cuore sottovuoto BakeHIN	Sistema di lavaggio automatico BakeCLEAN	Risciacquo di sicurezza
-----------------------------------	--	-------------------------

Bistrot 16T Master Pro

Alimentazione Elettrica

Alimentazione e allacciamenti

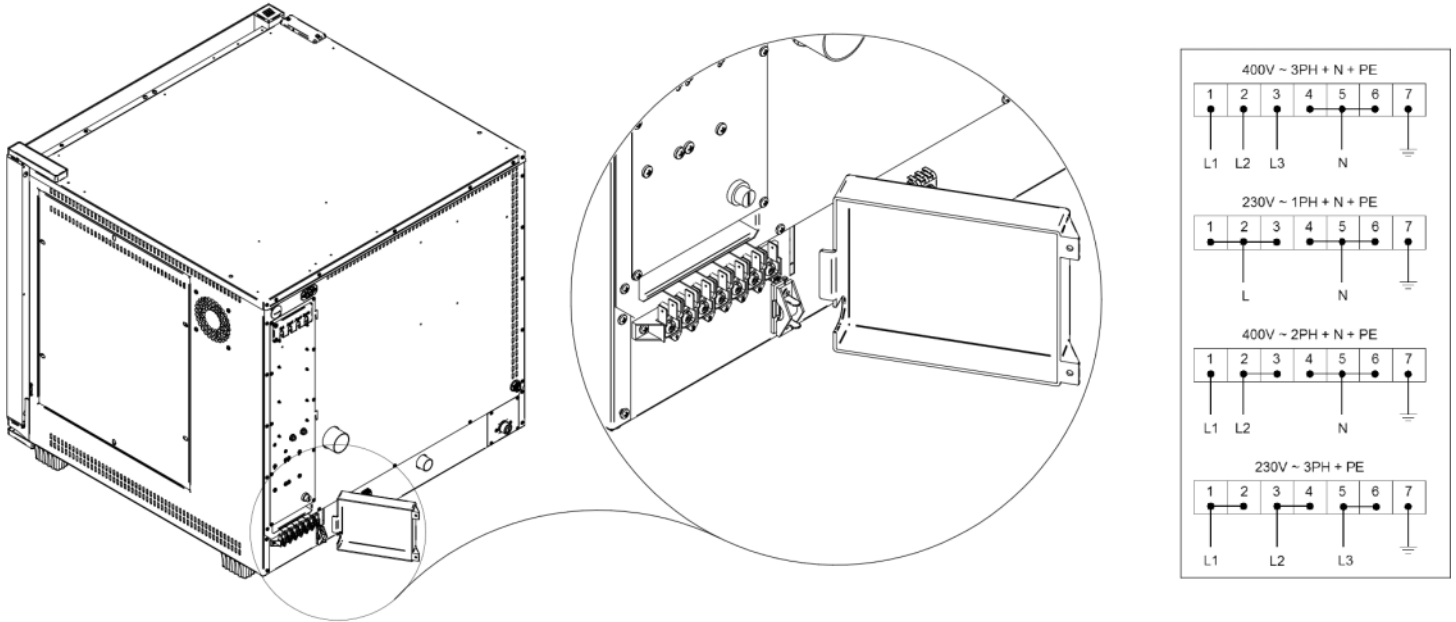

Imballaggio

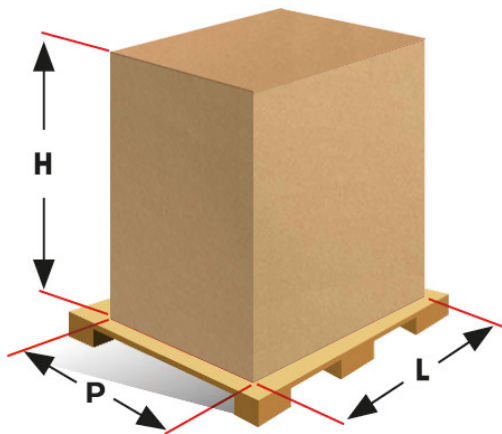

Dimensioni imballaggio:	950 L x 1040 P x 2090 H mm
Peso netto:	177 Kg
Peso lordo:	233 Kg