



Bistrot 4T Master Pro

Alimentazione Elettrica

CODICE: 926004130

Teglie	4T 40x60 46x66 cm
Dimensioni esterne	850 L x 930 P x 670 H mm
Distanza teglie	81 mm
Potenza	8 kW
Peso	68 Kg
Temperatura massima	270° C
Alimentazione	400 V ~ 3PH + N + PE 400 V ~ 2PH + N + PE 230 V ~ 3PH + PE 230 V ~ 1PH + N + PE 50-60 Hz

Dotazioni

Doppio vetro basso emissivo	Illuminazione interna a led	Sonda al cuore BakePOINT
Sistema multiventola BakeAIR	Isolamento termico ad alta resa	Connessione USB
Led blu per verifica pulizia camera	Predisposizione per sonda al cuore sottovuoto BakeHIN	Cinque velocita' di ventilazione e cottura semi-statica
Nove modalita' di cottura	Apertura automatica del camino BakeDRY	Blocco programmi con password
Camera di cottura con angoli arrotondati	Certificazione CE	Controllo automatico del clima in camera
Controllo automatico del grado di cottura e del carico di infornata	Controllo vapore in percentuale BakeSTEAM	Funzione multi-timer per cotture multiple e miste
Iniezione di vapore programmabile a tempo	Iniezione di vapore manuale	Memorizzazione, visualizzazione* ed esportazione dati di cottura (haccp)
Modalità di utilizzo con programmi personalizzati	Modalità di utilizzo manuale	Modalità di utilizzo con programmi preimpostati
Certificazione ETL / NSF	Modularità	Preriscaldamento automatico
Programma di raffreddamento	Programmazione accensione differita	Programmazione cottura differita
Raffreddamento automatico della camera di cottura	Ricettario precaricato e online	Rilevazione automatica e segnalazione errori
Sovrapposibilità	Ventilazione con inversione, controllo velocita' e freno motore	Vetro interno apribile per pulizia

Opzioni

Connessione Ethernet e predisposizione Wi-Fi BakeNET	Sonda al cuore sottovuoto BakeHIN	Sistema di lavaggio automatico BakeCLEAN
Apertura porta sinistra	Risciacquo di sicurezza	

Bistrot 4T Master Pro

Alimentazione Elettrica

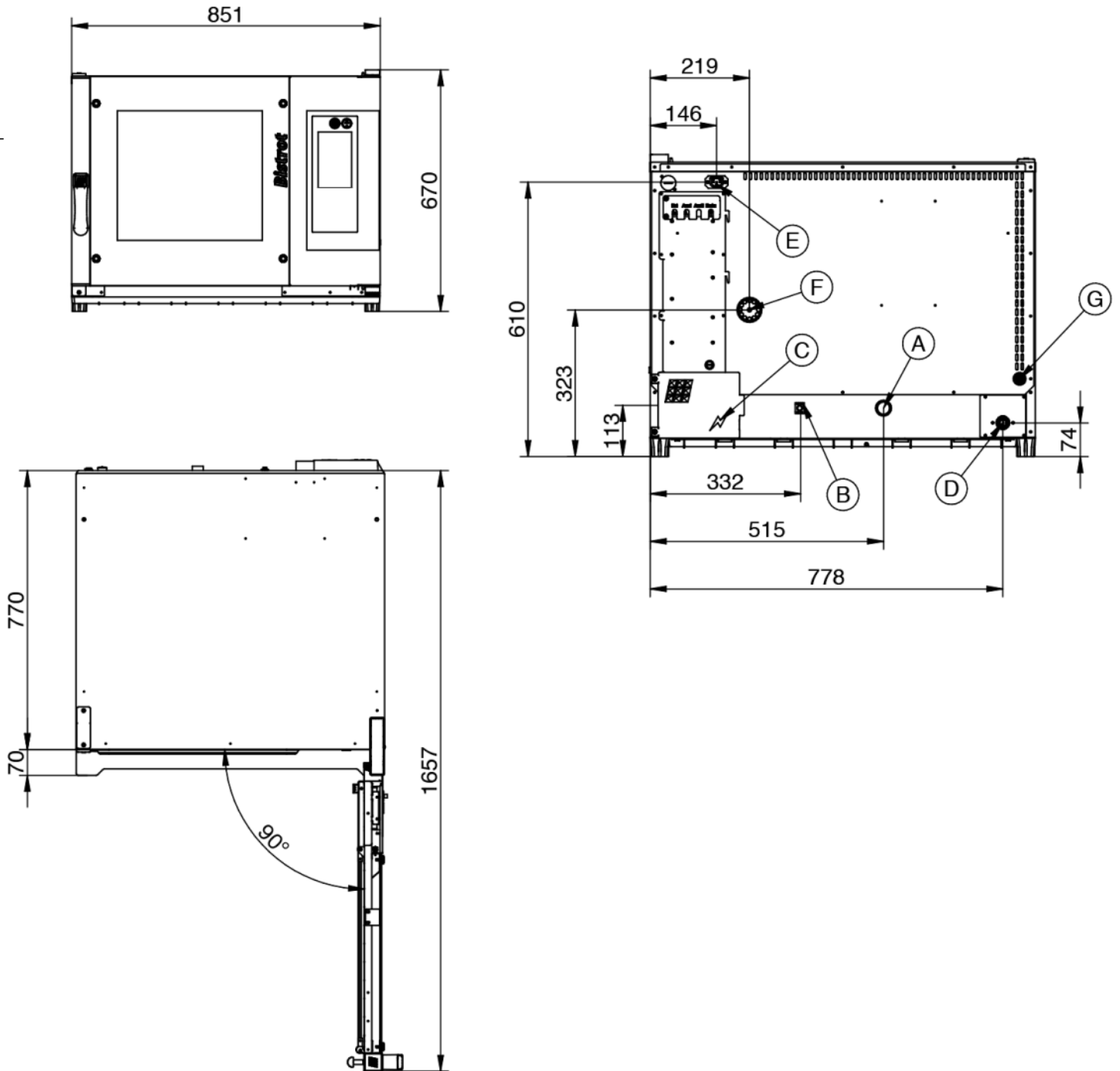

Legenda

- A - Scarico acqua Ø 30mm
- B - Morsetto equipotenziale
- C - Alimentazione elettrica
- D - Ingresso acqua 3/4"
- E - Alimentazione per cappa
- F - Scarico vapori Ø 50mm

G - Ingresso lavaggio Ø 8mm

Bistrot 4T Master Pro

Alimentazione Elettrica

Alimentazione e allacciamenti

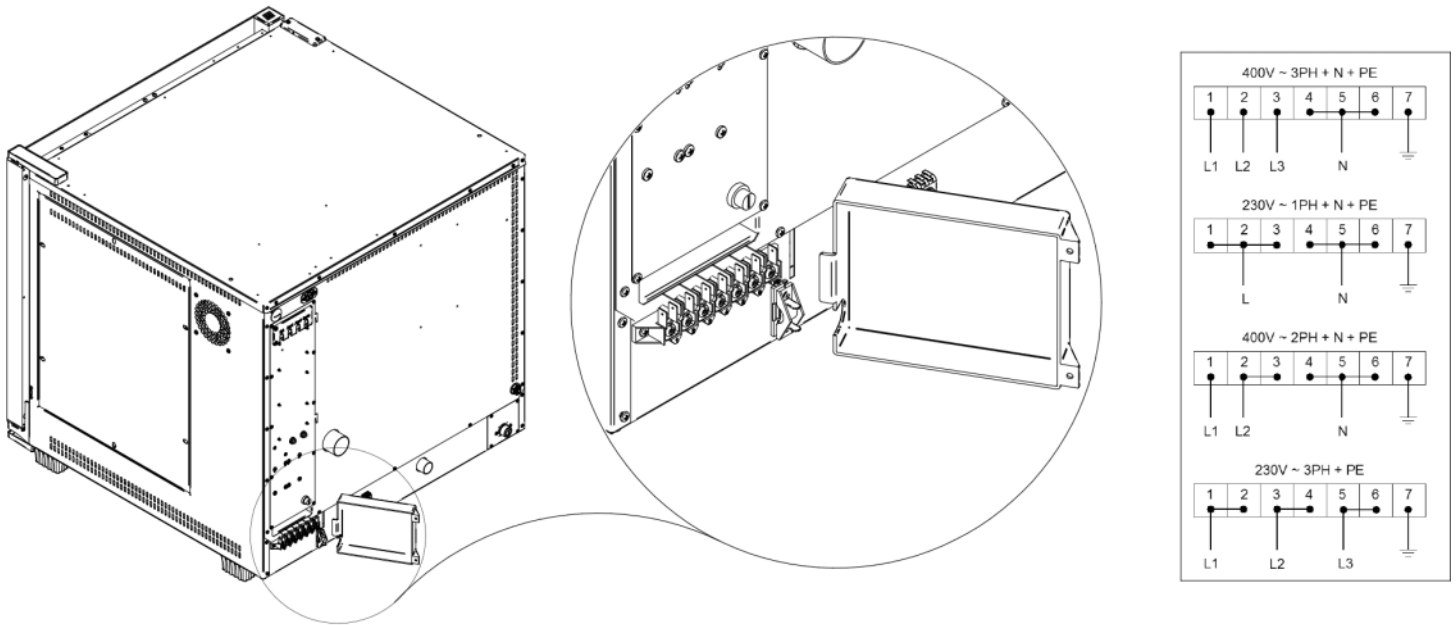

Imballaggio

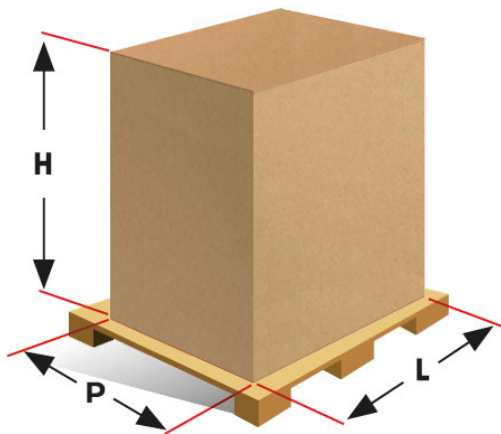

Dimensioni imballaggio:

920 L x 1000 P x 650 H mm

Peso netto:

68 Kg

Peso lordo:

85 Kg