



Rack 16T Classic

Alimentazione Elettrica

CODICE: 925915220

Teglie	16T 40x60 46x66 cm
Dimensioni esterne	850 L x 963 P x 1860 H mm
Distanza teglie	80 mm
Potenza	32 kW
Peso	177 Kg
Temperatura massima	270° C
Alimentazione	400 V ~ 3PH + N + PE 400 V ~ 2PH + N + PE 230 V ~ 3PH + PE 230 V ~ 1PH + N + PE 50-60 Hz

Dotazioni

Doppio vetro basso emissivo	Illuminazione interna a led	Sistema multiventola BakeAIR
Isolamento termico ad alta resa	Led blu per verifica pulizia camera	Cinque velocita' di ventilazione e cottura semi-statica
Nove modalita' di cottura	Apertura automatica del camino BakeDRY	Blocco programmi con password
Camera di cottura con angoli arrotondati	Certificazione CE	Controllo automatico del clima in camera
Controllo automatico del grado di cottura e del carico di infornata	Controllo vapore in percentuale BakeSTEAM	Funzione multi-timer per cotture multiple e miste
Memorizzazione, visualizzazione* ed esportazione dati di cottura (haccp)	Modalità di utilizzo con programmi personalizzati	Modalità di utilizzo manuale
Modalità di utilizzo con programmi preimpostati	Preriscaldamento automatico	Programma di raffreddamento
Programmazione accensione differita	Programmazione cottura differita	Ricettario precaricato e online
Rilevazione automatica e segnalazione errori	Ventilazione con inversione, controllo velocita' e freno motore	Vetro interno apribile per pulizia

Opzioni

Sonda al cuore MultiBakePOINT	Sistema di lavaggio automatico BakeCLEAN	Apertura porta sinistra
Data logger per connessione USB	Piedi estensibili regolabili in altezza	Risciacquo di sicurezza

Rack 16T Classic

Alimentazione Elettrica

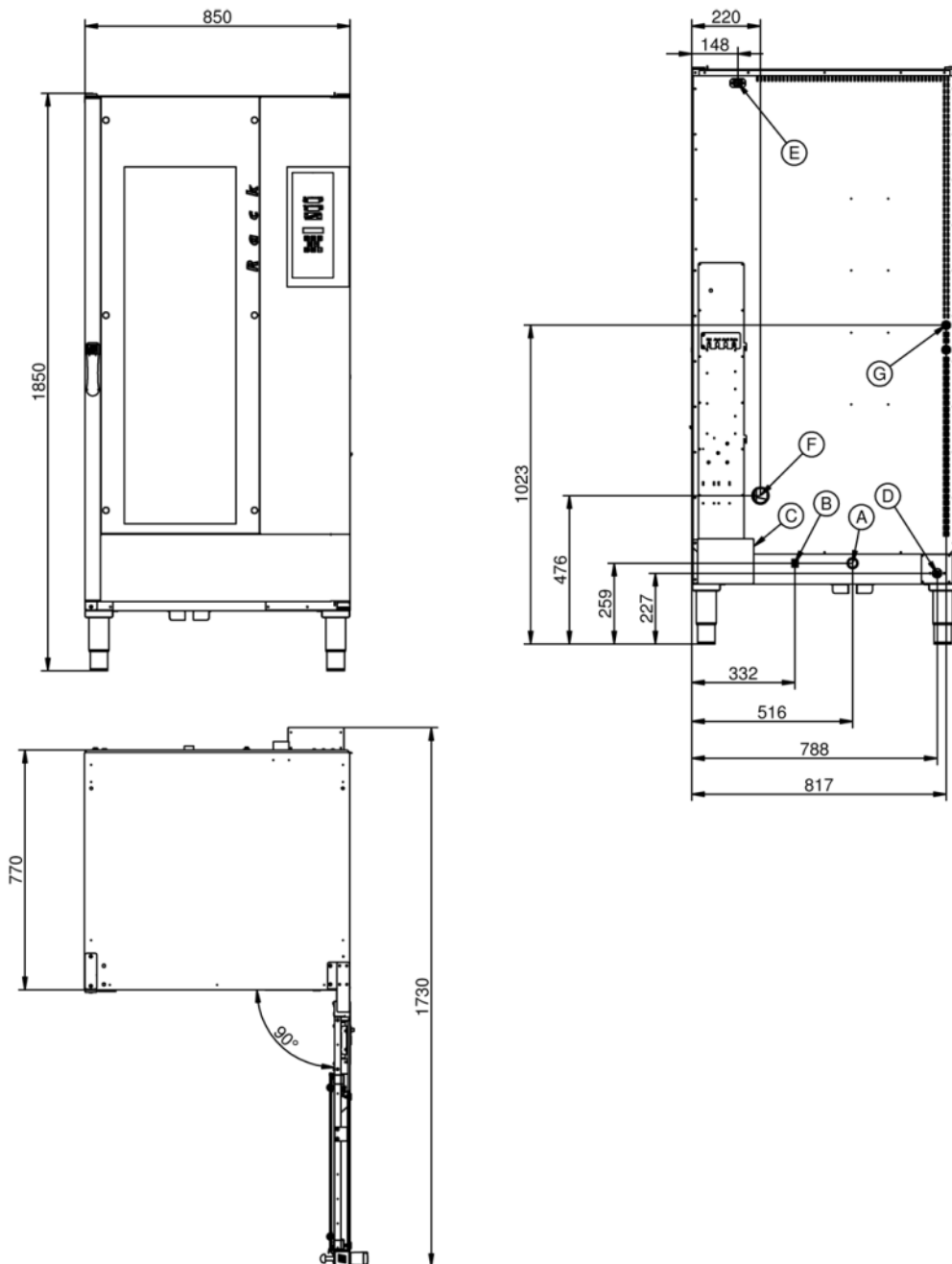

Legenda

- A - Scarico acqua Ø 30mm
- B - Morsetto equipotenziale
- C - Alimentazione elettrica
- D - Ingresso acqua 3/4"
- E - Alimentazione per cappa
- F - Scarico vapori Ø 50mm

- G - Ingresso lavaggio Ø 8mm
- H - Depressore Ø 12mm

Rack 16T Classic

Alimentazione Elettrica

Alimentazione e allacciamenti

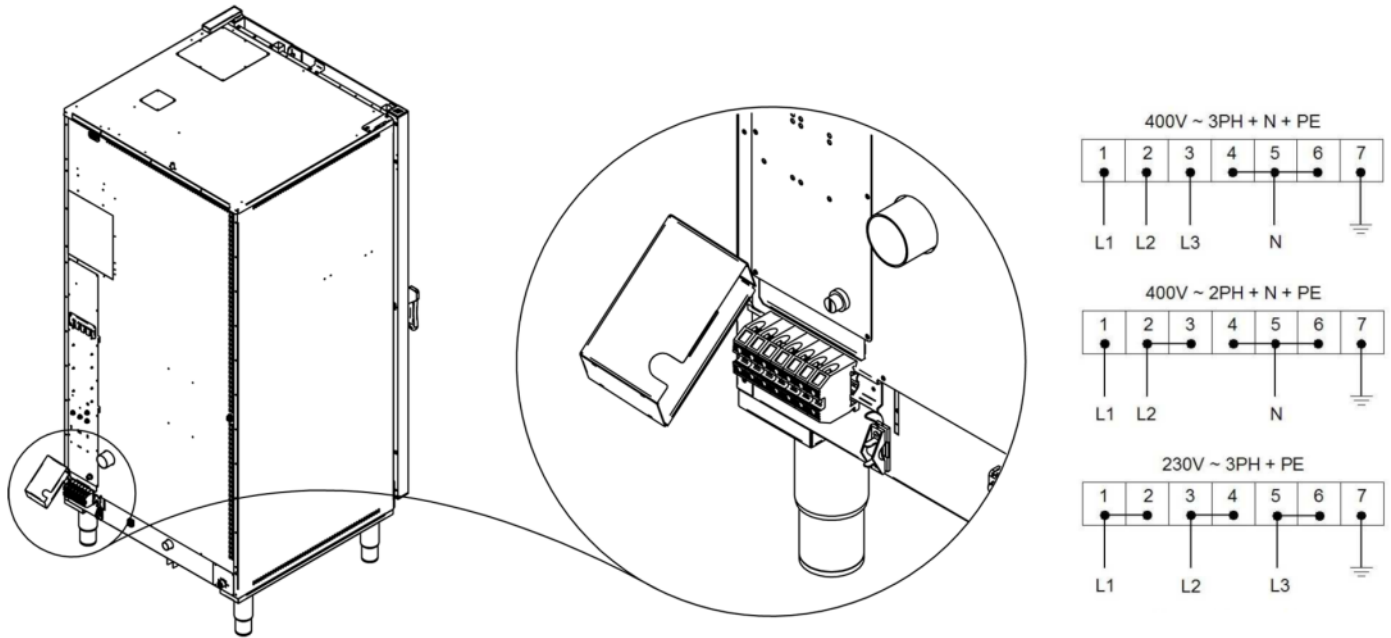

Imballaggio



Dimensioni imballaggio:	950 L x 1040 P x 2090 H mm
Peso netto:	177 Kg
Peso lordo:	233 Kg