



## Deckbake 450 1T Master Pro H14

Alimentazione Elettrica

CODICE: 925949410

Teglie	1T 40x60 cm
Dimensioni interne	630 L x 630 P x 140 H mm
Dimensioni esterne	1000 L x 942 P x 386 H mm
Potenza	4,5 kW
Peso	76 Kg
Temperatura massima	350° C
Alimentazione	400 V ~ 3PH + N + PE 400 V ~ 2PH + N + PE 230 V ~ 3PH + PE 230 V ~ 1PH + N + PE 50-60 Hz

### Dotazioni

Doppio vetro basso emissivo	Isolamento termico ad alta resa	Certificazione CE
Controllo temperatura cielo / suolo in °C	Guarnizione porta in materiale refrattario	Iniezione di vapore programmabile a tempo
Iniezione di vapore manuale	Modalità di utilizzo manuale	Modularità
Preriscaldamento automatico	Programmazione accensione differita	Rilevazione automatica e segnalazione errori
Sovrapponibilità	Suolo in pietra refrattaria "rosa"	

### Opzioni

Connessione Ethernet e predisposizione Wi-Fi DeckNET	Vaporiera e camino automatico	Connessione WI-FI DeckNET - disponibile solo con pannello vision
--	-------------------------------	--

Deckbake 450 1T Master Pro H14

Alimentazione Elettrica

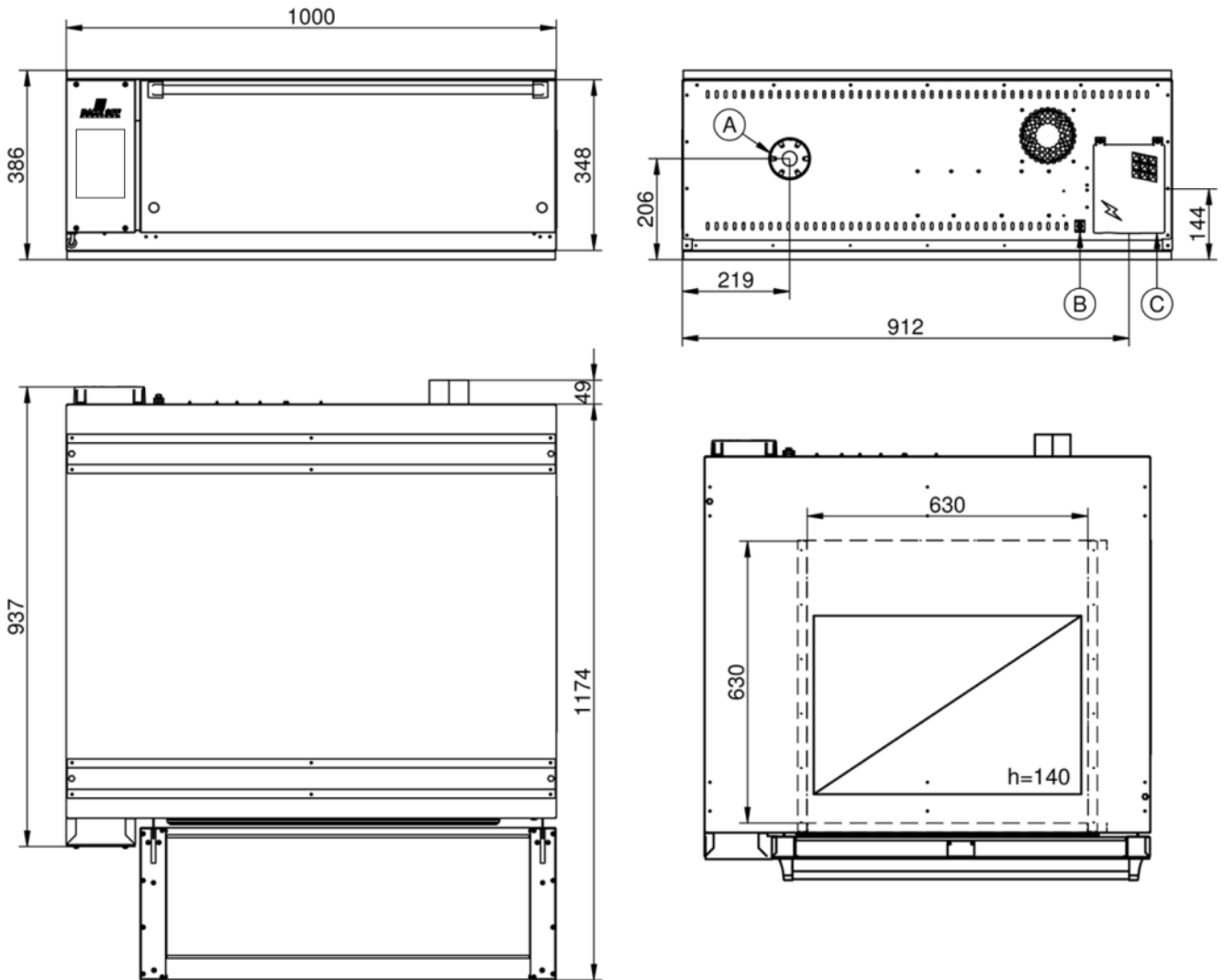

**Legenda**

- A - Scarico vapori Ø 80
- B - Morsetto equipotenziale
- C - Alimentazione elettrica

**Deckbake 450 1T Master Pro H14**

Alimentazione Elettrica

Alimentazione e allacciamenti



Imballaggio



Dimensioni imballaggio:	<b>1100 L x 1070 P x 580 H mm</b>
Peso netto:	<b>76 Kg</b>
Peso lordo:	<b>93 Kg</b>