



## Easy 4T Manual

Alimentazione Elettrica

CODICE: 925804120

Teglie	4T GN1/1 - 4T 60x40 cm
Dimensioni esterne	830 L x 830 P x 570 H mm
Distanza teglie	75 mm
Potenza	8,5 kW
Peso	56 Kg
Temperatura massima	270° C
Alimentazione	400 V ~ 3PH + N + PE 230 V ~ 3PH + PE 230 V ~ 1PH + N + PE 50-60 Hz

### Dotazioni

Doppio vetro basso emissivo  
Due velocità di ventilazione  
Certificazione CE  
Modularità

Sistema multiventola BakeAIR  
Tre modalita' di cottura  
Controllo vapore in percentuale BakeSTEAM  
Sovrapponibilità

Isolamento termico ad alta resa  
Camera di cottura con angoli arrotondati  
Modalità di utilizzo manuale  
Vetro interno apribile per pulizia

### Opzioni

Apertura porta sinistra

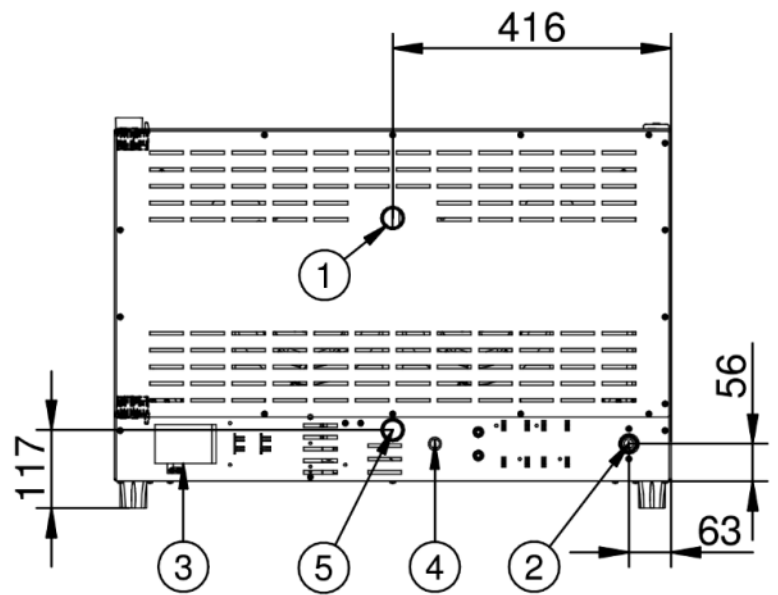
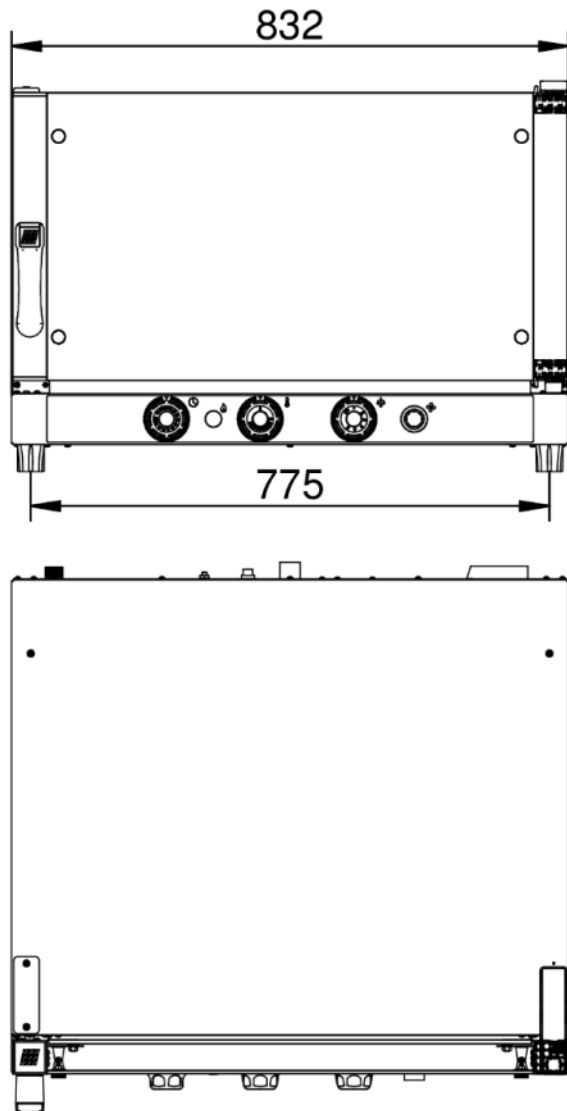

**Legenda**

- 1 - Uscita vapori Ø 30mm
- 2 - Entrata acqua 3/4"
- 3 - Morsettiera alimentazione
- 4 - Termostato di sicurezza
- 5 - Scarico acqua Ø 30mm

## Easy 4T Manual

## Alimentazione Elettrica

## Alimentazione e allacciamenti

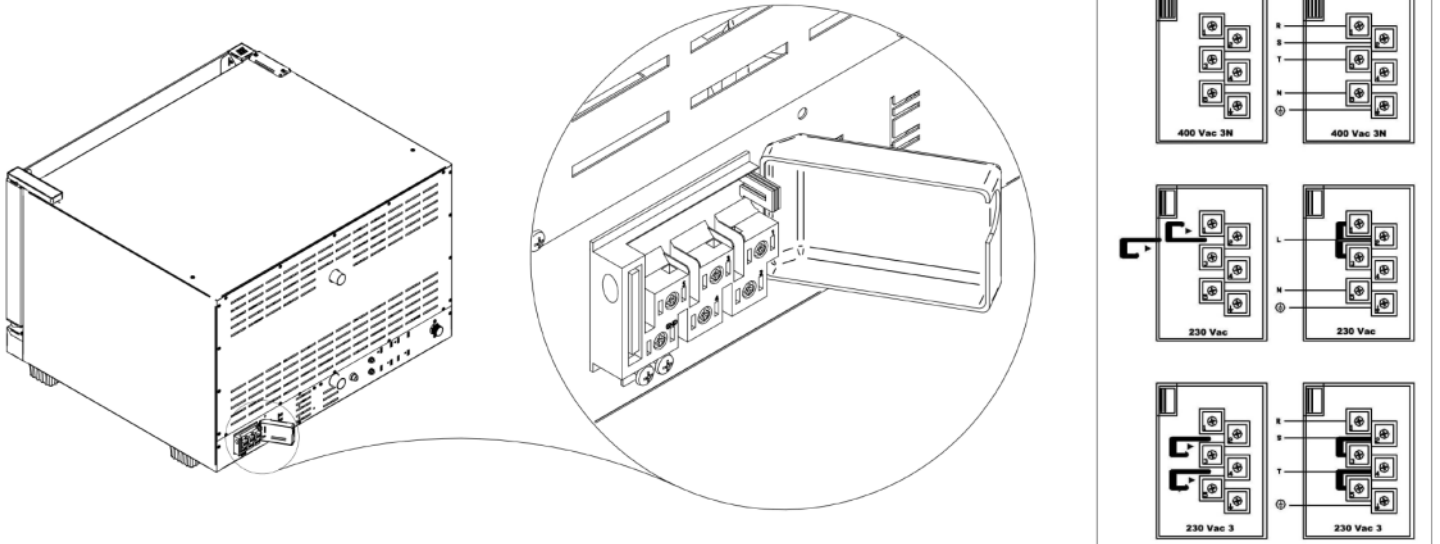

## Imballaggio

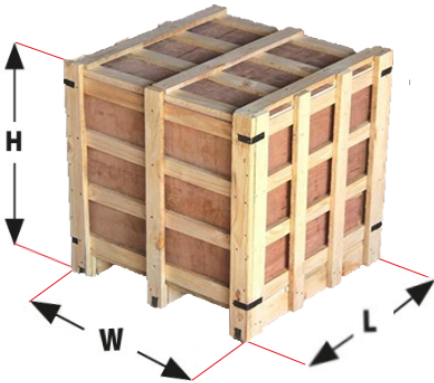

Dimensioni imballaggio:	900 L x 900 P x 720 H mm
Peso netto:	56 Kg
Peso lordo:	66 Kg