



## Gourmet 7T-L Classic

Alimentazione a Gas

CODICE: 926007420

Teglie	7T GN 1/1
Dimensioni esterne	850 L x 930 P x 940 H mm
Distanza teglie	65 mm
Potenza	14,5 kW - 12.470 Kcal/h (*) - Ele. 0,85 kW
Peso	102 Kg
Temperatura massima	270° C
Alimentazione	400 V ~ 3PH + N + PE 400 V ~ 2PH + N + PE 230 V ~ 3PH + PE 230 V ~ 1PH + N + PE 50-60 Hz

### Dotazioni

Doppio vetro basso emissivo	Illuminazione interna a led	Sonda al cuore BakePOINT
Sistema multiventola BakeAIR	Isolamento termico ad alta resa	Sistema di lavaggio automatico BakeCLEAN
Brucciante premiscelato BakeFIRE	Led blu per verifica pulizia camera	Vaschetta raccogli gocce
Cinque velocita' di ventilazione e cottura semi-statica	Nove modalita' di cottura	Apertura automatica del camino BakeDRY
Blocco programmi con password	Scambiatore di calore interno alla camera di cottura	Camera di cottura con angoli arrotondati
Certificazione CE	Controllo automatico del clima in camera	Controllo vapore in percentuale BakeSTEAM
Funzione multi-timer per cotture multiple e miste	Memorizzazione, visualizzazione* ed esportazione dati di cottura (haccp)	Modalità di utilizzo con programmi personalizzati
Modalità di utilizzo manuale	Modalità di utilizzo con programmi preimpostati	Preriscaldamento automatico
Programma di raffreddamento	Programmazione accensione differita	Programmazione cottura differita
Ricettario precaricato e online	Rilevazione automatica e segnalazione errori	Risciacquo di sicurezza
Ventilazione con inversione, controllo velocita' e freno motore	Vetro interno apribile per pulizia	Controllo adattivo pressione vapore e saturazione camera

### Opzioni

Sonda al cuore MultiBakePOINT	Scarico grassi BakeFAT	Apertura porta sinistra
Data logger per connessione USB		

Gourmet 7T-L Classic

Alimentazione a Gas

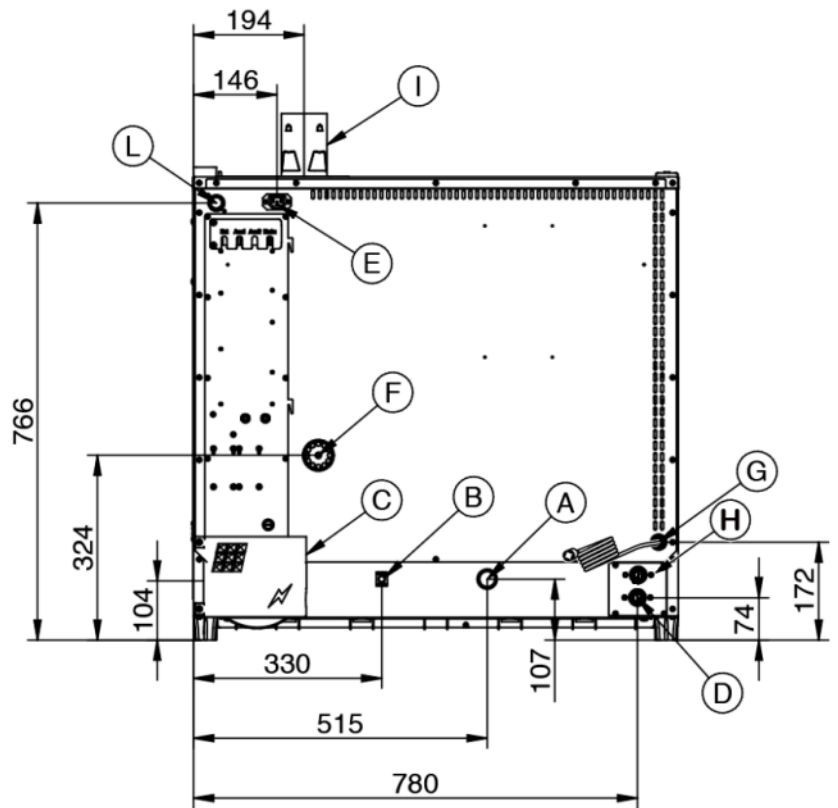
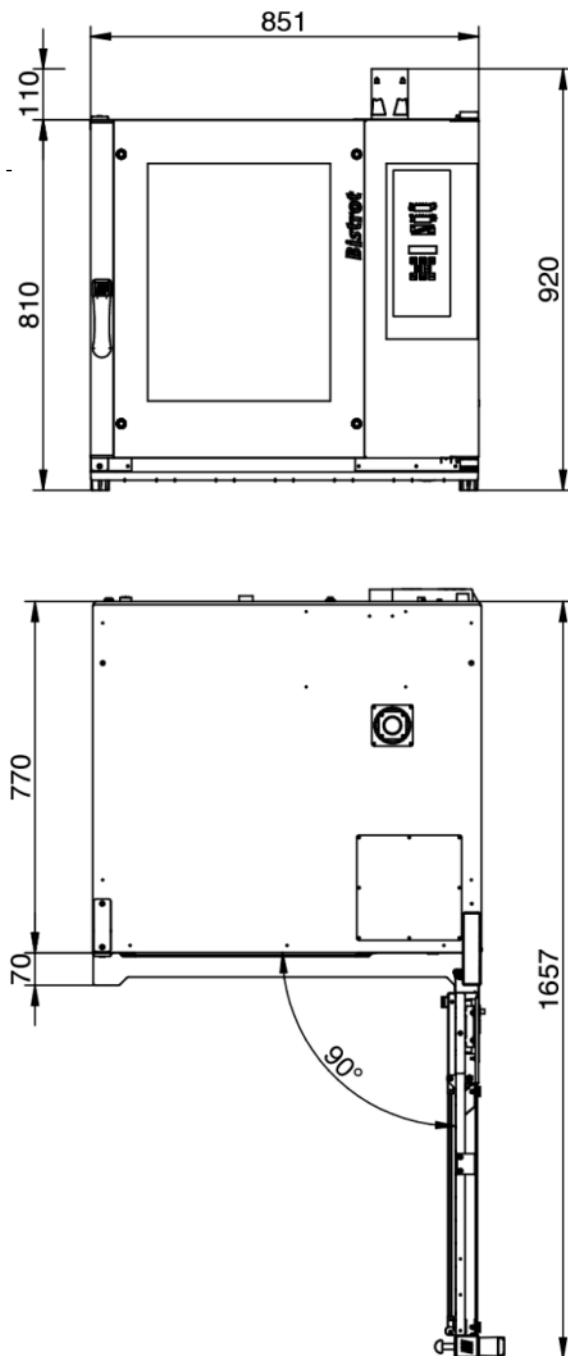

**Legenda**

- A - Scarico acqua Ø 30mm
- B - Morsetto equipotenziale
- C - Alimentazione elettrica 0,85 kW
- D - Ingresso acqua 3/4" vapore
- E - Alimentazione per cappa
- F - Scarico vapori Ø 50mm

- G - Ingresso Clean and Care
- H - Ingresso acqua 3/4" lavaggio
- I - Ø 80mm Scarico fumi camera di combustione
- L - Ingresso alimentazione gas 3/4"

Gourmet 7T-L Classic

Alimentazione a Gas

Alimentazione e allacciamenti

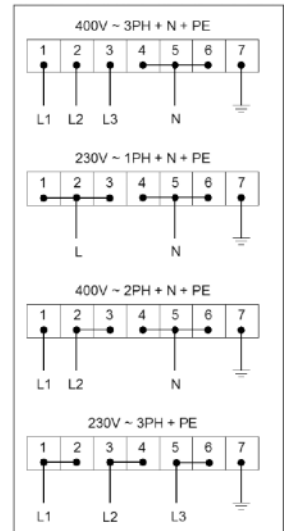
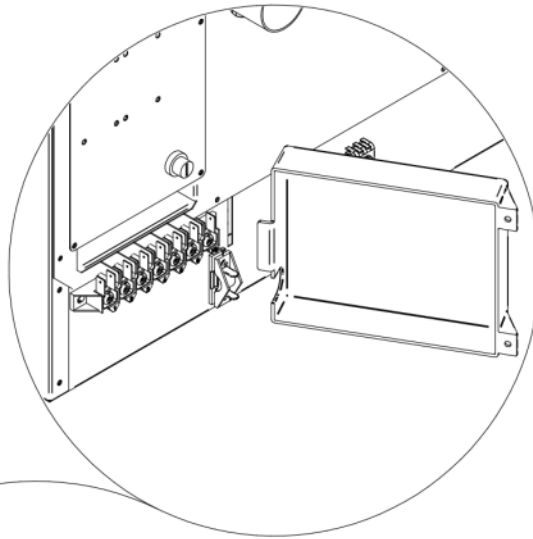

Imballaggio



Dimensioni imballaggio:	920 L x 1000 P x 1070 H mm
Peso netto:	102 Kg
Peso lordo:	112 Kg