



## Gourmet 10T Classic

Alimentazione a Gas

**CODICE:** 925907650

Coperti	80/160
Teglie	10T GN 1/1
Dimensioni esterne	715 L x 800 P x 1110 H mm
Distanza teglie	65 mm
Potenza	15 kW - 13.160 Kcal/h (*) - Ele. 0,85 kW
Peso	107 Kg
Temperatura massima	270° C
Alimentazione	400 V ~ 3PH + N + PE 400 V ~ 2PH + N + PE 230 V ~ 3PH + PE 230 V ~ 1PH + N + PE 50-60 Hz

### Dotazioni

Doppio vetro basso emissivo	Illuminazione interna a led	Sonda al cuore BakePOINT
Sistema multiventola BakeAIR	Isolamento termico ad alta resa	Sistema di lavaggio automatico BakeCLEAN
Brucciato premiscelato BakeFIRE	Led blu per verifica pulizia camera	Vaschetta raccogli gocce
Utilizzabile anche con teglie GN2/3 e GN1/2	Sonda al cuore MultiBakePOINT	Cinque velocità di ventilazione e cottura semi-statica
Nove modalità di cottura	Apertura automatica del camino BakeDRY	Blocco programmi con password
Camera di cottura con angoli arrotondati	Certificazione CE	Controllo automatico del clima in camera
Controllo automatico del grado di cottura e del carico di infornata	Controllo vapore in percentuale BakeSTEAM	Funzione multi-timer per cotture multiple e miste
Memorizzazione, visualizzazione* ed esportazione dati di cottura (haccp)	Modalità di utilizzo con programmi personalizzati	Modalità di utilizzo manuale
Modalità di utilizzo con programmi preimpostati	Preriscaldamento automatico	Programma di raffreddamento
Programmazione accensione differita	Programmazione cottura differita	Ricettario precaricato e online
Rilevazione automatica e segnalazione errori	Risciacquo di sicurezza	Ventilazione con inversione, controllo velocità e freno motore
Vetro interno apribile per pulizia	Controllo adattivo pressione vapore e saturazione camera	

### Opzioni

Sonda al cuore MultiBakePOINT	Scarico grassi BakeFAT	Apertura porta sinistra
Data logger per connessione USB		

Gourmet 10T Classic

Alimentazione a Gas

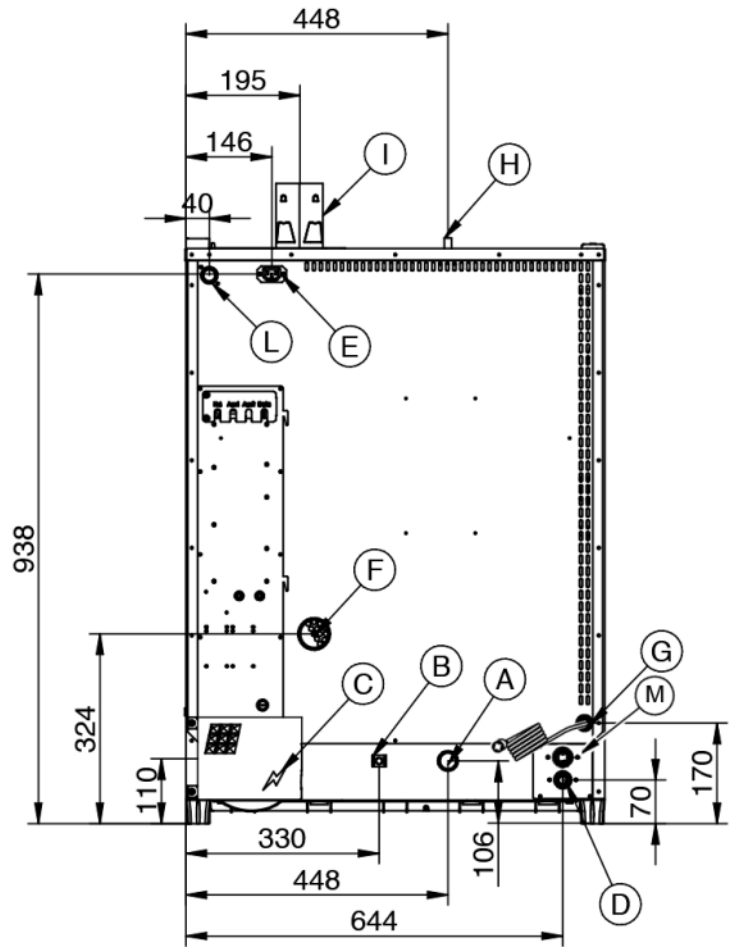
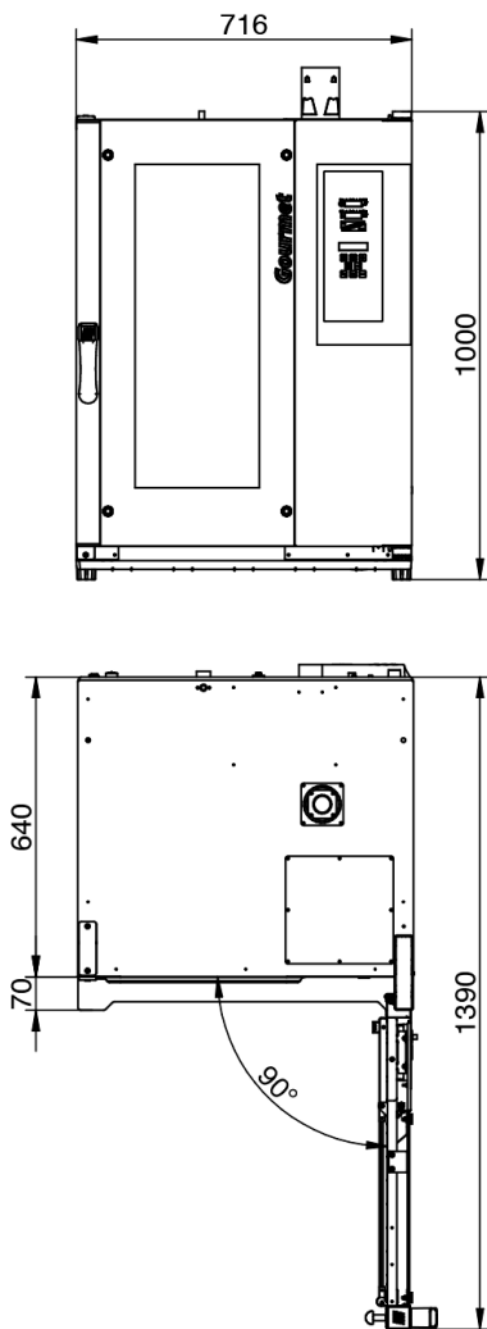

**Legenda**

- A - Scarico acqua Ø 30mm
- B - Morsetto equipotenziale
- C - Alimentazione elettrica 0,85 kW
- D - Ingresso acqua 3/4" Vapore
- E - Alimentazione per cappa
- F - Scarico vapori Ø 50mm

- G - Ingresso Clean and Care
- H - Depressore Ø 12mm
- I - Ø 80mm Scarico fumi camera di combustione
- L - Ingresso alimentazione gas 3/4"
- M - Ingresso acqua 3/4" Lavaggio

**Gourmet 10T Classic**

Alimentazione a Gas

**Alimentazione e allacciamenti**

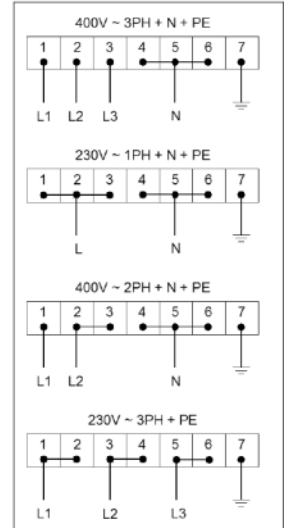

**Imballaggio**

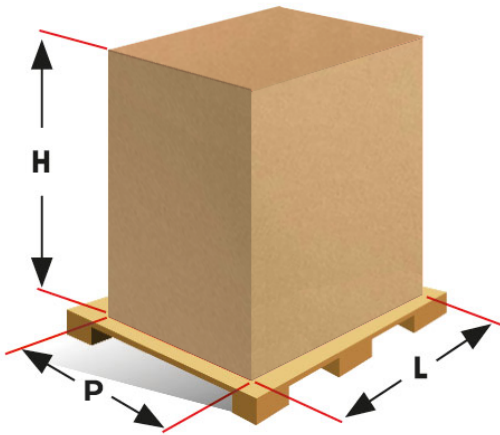

Dimensioni imballaggio:	<b>790 L x 870 P x 1240 H mm</b>
Peso netto:	<b>107 Kg</b>
Peso lordo:	<b>116 Kg</b>