



Rack 20T Master Pro

Alimentazione Elettrica

CODICE: 926015630

Coperti	160/240
Teglie	20T GN 1/1
Dimensioni esterne	850 L x 965 P x 1860 H mm
Distanza teglie	65 mm
Potenza	32 kW
Peso	177 Kg
Temperatura massima	270° C
Alimentazione	400 V ~ 3PH + N + PE 400 V ~ 2PH + N + PE 230 V ~ 3PH + PE 230 V ~ 1PH + N + PE 50-60 Hz

Dotazioni

Doppio vetro basso emissivo	Illuminazione interna a led	Sistema multiventola BakeAIR
Isolamento termico ad alta resa	Sistema di lavaggio automatico BakeCLEAN	Connessione USB
Led blu per verifica pulizia camera	Utilizzabile anche con teglie GN2/3 e GN1/2	Sonda al cuore MultiBakePOINT
Predisposizione per sonda al cuore sottovuoto BakeHIN	Cinque velocita' di ventilazione e cottura semi-statica	Nove modalita' di cottura
Apertura automatica del camino BakeDRY	Blocco programmi con password	Camera di cottura con angoli arrotondati
Certificazione CE	Controllo automatico del clima in camera	Controllo automatico del grado di cottura e del carico di infornata
Controllo vapore in percentuale BakeSTEAM	Funzione multi-timer per cotture multiple e miste	Memorizzazione, visualizzazione* ed esportazione dati di cottura (haccp)
Modalità di utilizzo con programmi personalizzati	Modalità di utilizzo manuale	Modalità di utilizzo con programmi preimpostati
Preriscaldamento automatico	Programma di raffreddamento	Programmazione accensione differita
Programmazione cottura differita	Raffreddamento automatico della camera di cottura	Ricettario precaricato e online
Rilevazione automatica e segnalazione errori	Risciacquo di sicurezza	Ventilazione con inversione, controllo velocita' e freno motore
Vetro interno apribile per pulizia	Controllo adattivo pressione vapore e saturazione camera	

Opzioni

Connessione Ethernet e predisposizione Wi-Fi BakeNET Sonda al cuore sottovuoto BakeHIN

Rack 20T Master Pro

Alimentazione Elettrica

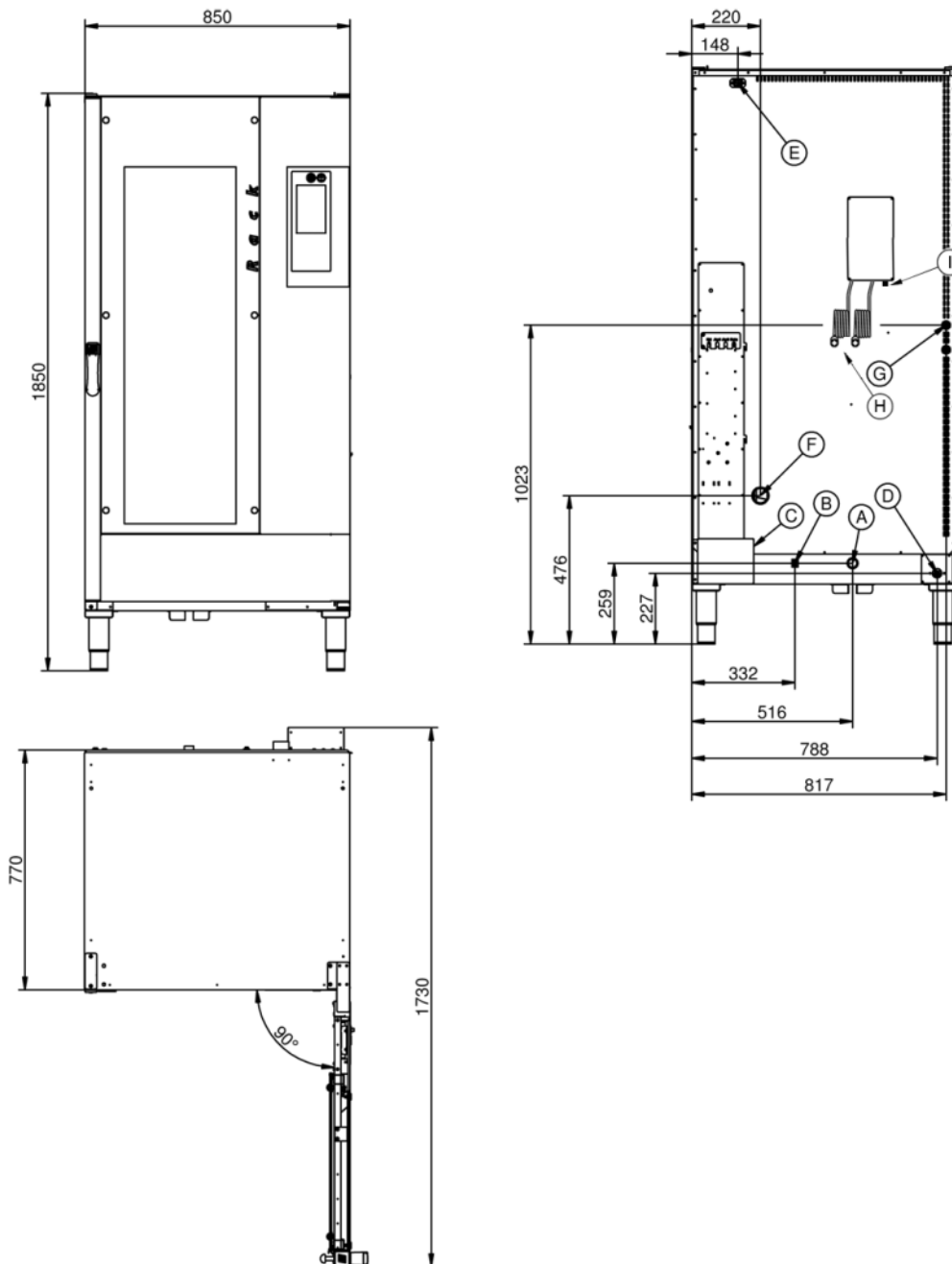

Legenda

- A - Scarico acqua Ø 30mm
- B - Morsetto equipotenziale
- C - Alimentazione elettrica
- D - Ingresso acqua 3/4" vapore
- E - Alimentazione per cappa
- F - Scarico vapori Ø 50mm

- G - Ingresso lavaggio Ø 8mm
- H - Ingresso Clean and Care
- I - Ingresso acqua 3/4" lavaggio

Rack 20T Master Pro

Alimentazione Elettrica

Alimentazione e allacciamenti

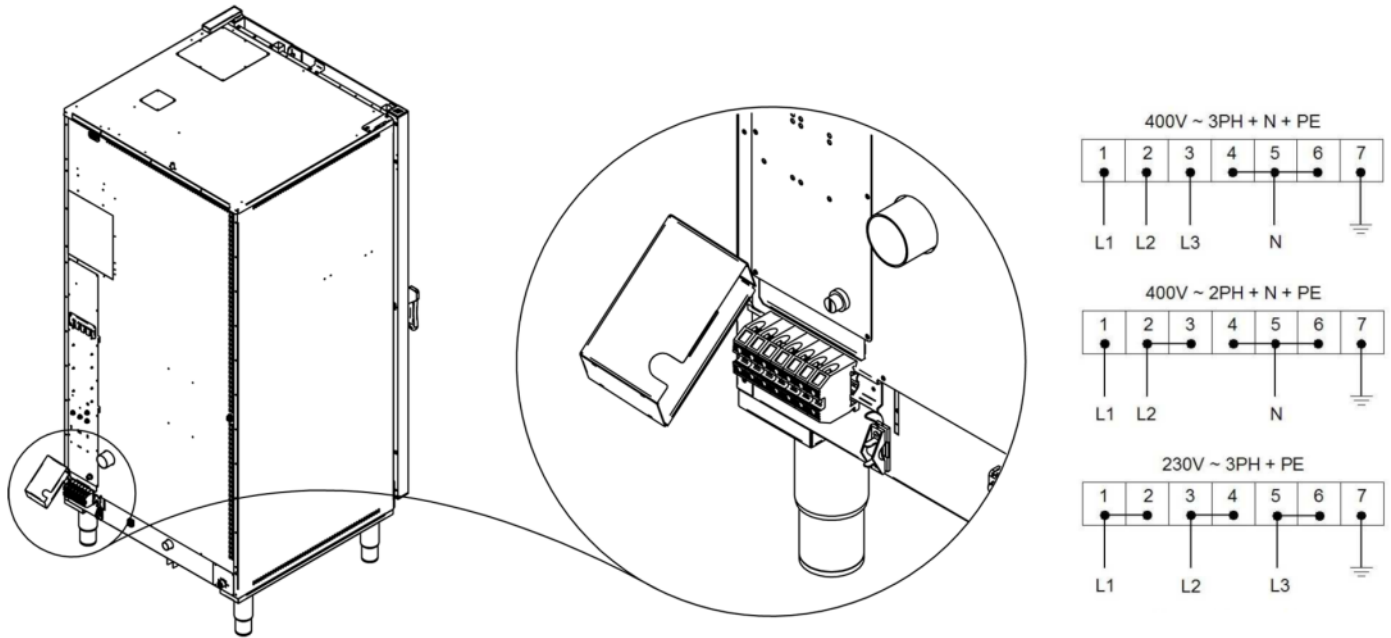

Imballaggio



Dimensioni imballaggio:	950 L x 1040 P x 2090 H mm
Peso netto:	177 Kg
Peso lordo:	233 Kg