



Mistral 10T Classic

Alimentazione Elettrica

CODICE: 926010015

Teglie	10T 40x60 46x66 cm
Dimensioni esterne	800 L x 1150 P x 1120 H mm
Distanza teglie	90 mm
Potenza	20 kW
Peso	136 Kg
Temperatura massima	270° C
Alimentazione	400 V ~ 3PH + N + PE 400 V ~ 2PH + N + PE 230 V ~ 3PH + PE 230 V ~ 1PH + N + PE 50-60 Hz

Dotazioni

Doppio vetro basso emissivo	Illuminazione interna a led	Sistema multiventola BakeAIR
Isolamento termico ad alta resa	Sistema di lavaggio automatico BakeCLEAN	Led blu per verifica pulizia camera
Cinque velocita' di ventilazione e cottura semi-statica	Cinque modalita' di cottura	Apertura automatica del camino BakeDRY
Blocco programmi con password	Camera di cottura con angoli arrotondati	Certificazione CE
Controllo automatico del clima in camera	Controllo automatico del grado di cottura e del carico di infornata	Controllo vapore in percentuale BakeSTEAM
Funzione multi-timer per cotture multiple e miste	Memorizzazione, visualizzazione* ed esportazione dati di cottura (haccp)	Modalità di utilizzo con programmi personalizzati
Modalità di utilizzo manuale	Modalità di utilizzo con programmi preimpostati	Modularità
Preriscaldamento automatico	Programma di raffreddamento	Programmazione accensione differita
Programmazione cottura differita	Ricettario precaricato e online	Rilevazione automatica e segnalazione errori
Risciacquo di sicurezza	Sovrapponibilità	Ventilazione con inversione, controllo velocita' e freno motore
Vetro interno apribile per pulizia		

Opzioni

Apertura porta sinistra	Data logger per connessione USB
-------------------------	---------------------------------

Mistral 10T Classic

Alimentazione Elettrica

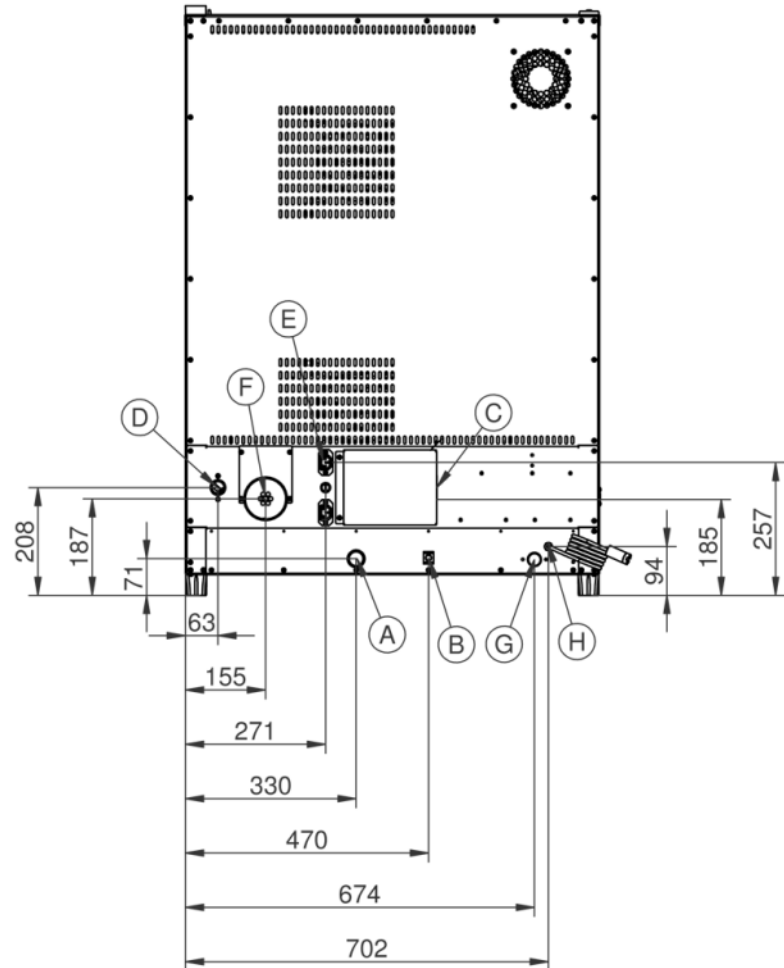
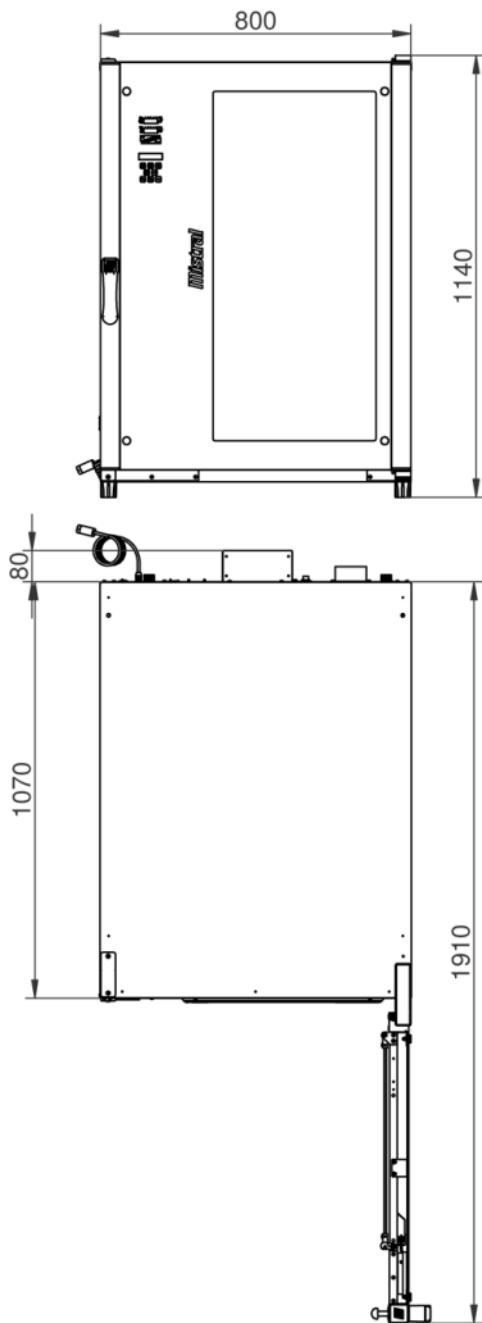

Legenda

- A - Scarico acqua Ø 30mm
- B - Morsetto equipotenziale
- C - Alimentazione elettrica
- D - Ingresso acqua 3/4"
- E - Alimentazione per cappa
- F - Scarico vapori Ø 80mm

- G - Ingresso lavaggio 3/4"
- H - Tubo pescante per detergente

Mistral 10T Classic

Alimentazione Elettrica

Alimentazione e allacciamenti

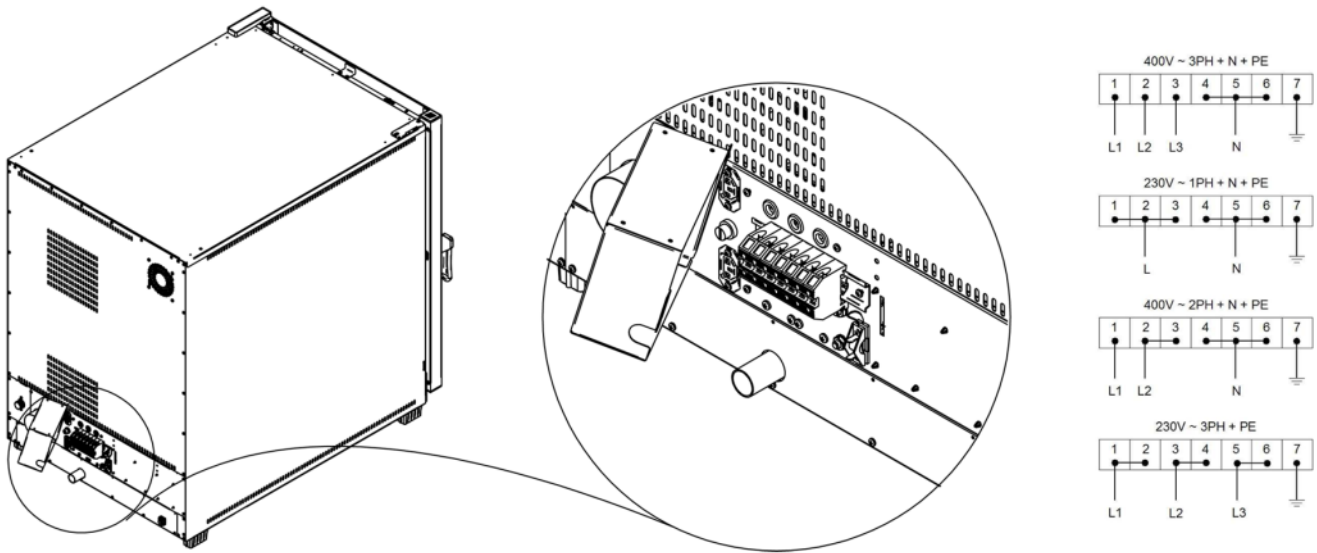

Imballaggio



Dimensioni imballaggio:	900 L x 1330 P x 1320 H mm
Peso netto:	136 Kg
Peso lordo:	189 Kg