



## Mistral 10T Manual

Alimentazione Elettrica

CODICE: 926010030

Teglie	10T 40x60 46x66 cm
Dimensioni esterne	800 L x 1150 P x 1120 H mm
Distanza teglie	90 mm
Potenza	20 kW
Peso	136 Kg
Temperatura massima	270° C
Alimentazione	400 V ~ 3PH + N + PE 400 V ~ 2PH + N + PE 230 V ~ 3PH + PE 230 V ~ 1PH + N + PE 50-60 Hz

### Dotazioni

Doppio vetro basso emissivo	Illuminazione interna a led	Sistema multiventola BakeAIR
Isolamento termico ad alta resa	Camera di cottura con angoli arrotondati	Certificazione CE
Iniezione di vapore manuale	Modalità di utilizzo manuale	

### Opzioni

Apertura porta sinistra

Mistral 10T Manual

Alimentazione Elettrica

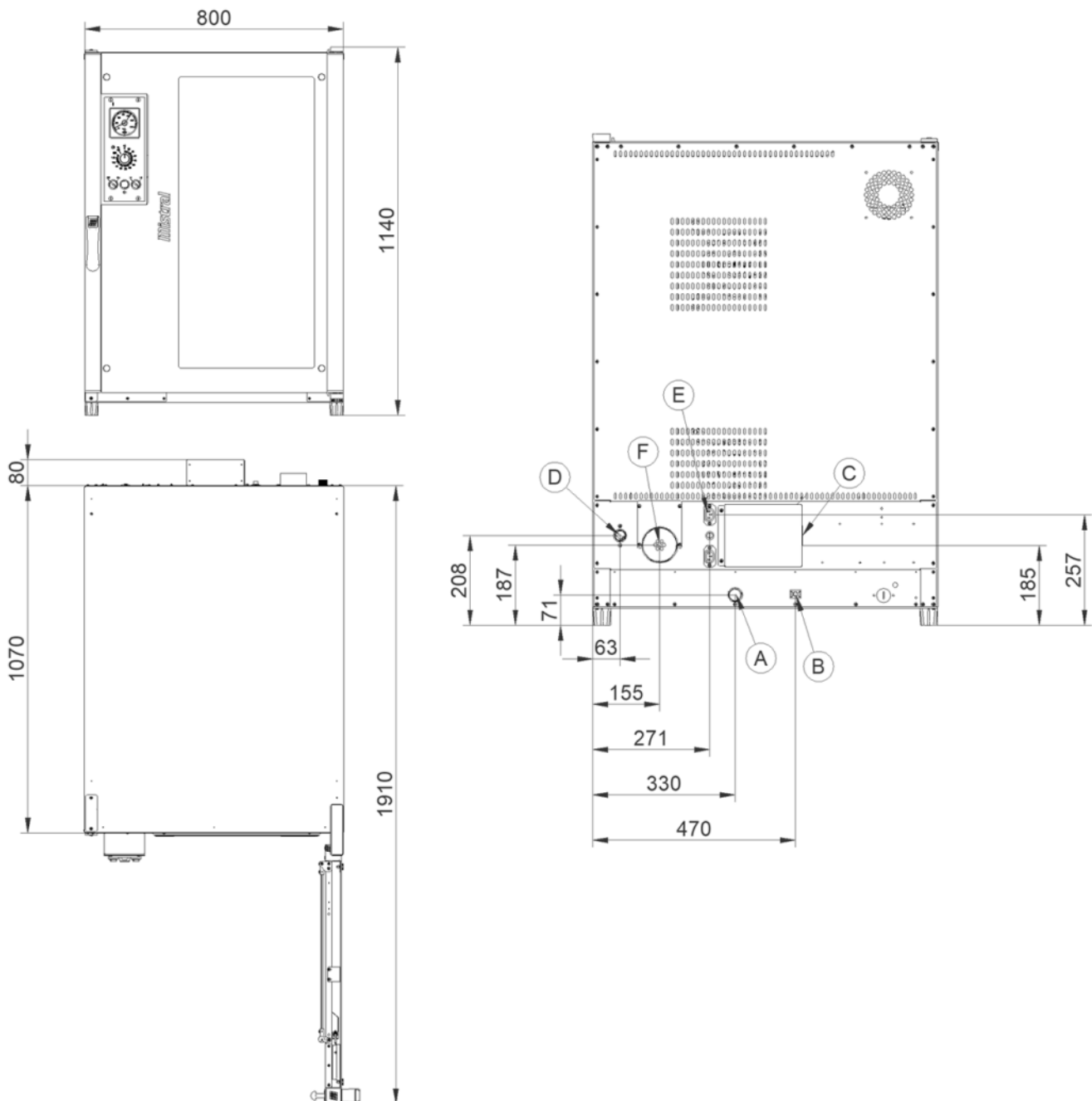

**Legenda**

- A - Scarico acqua Ø 30mm
- B - Morsetto equipotenziale
- C - Alimentazione elettrica
- D - Ingresso acqua 3/4"
- F - Scarico vapori Ø 80mm

Mistral 10T Manual

Alimentazione Elettrica

Alimentazione e allacciamenti

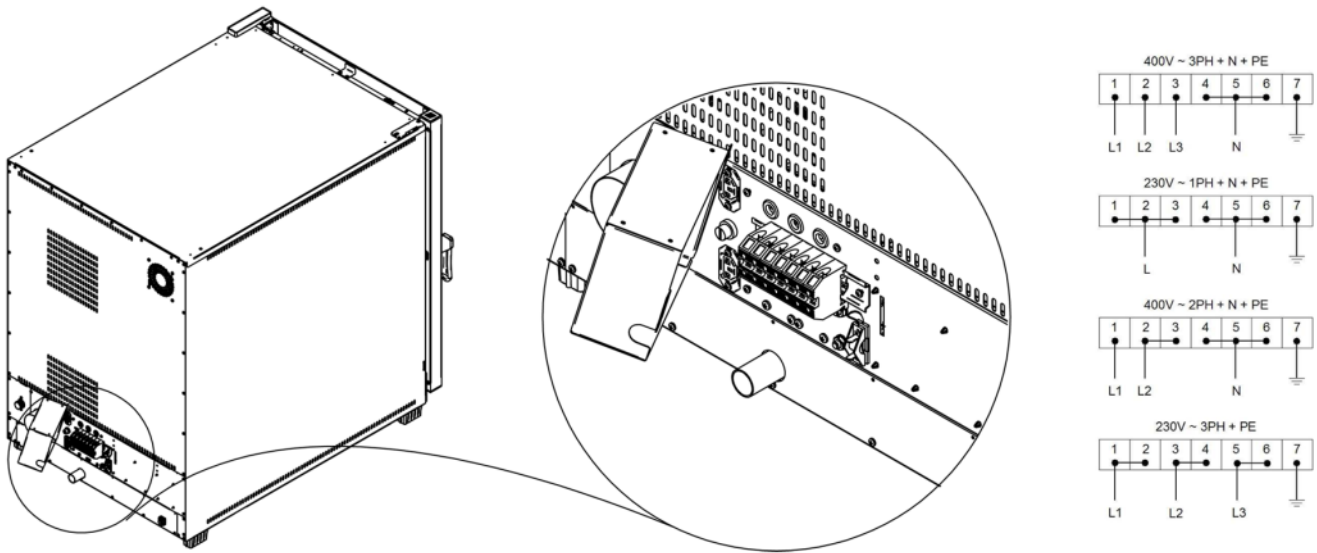

Imballaggio



Dimensioni imballaggio:	<b>900 L x 1330 P x 1320 H mm</b>
Peso netto:	<b>136 Kg</b>
Peso lordo:	<b>189 Kg</b>