



## Mistral 6TTR Master Pro

Alimentazione Elettrica

**CODICE:** 926006520

Teglie	6T 60x40 66x46 cm
Dimensioni esterne	1000 L x 900 P x 695 H mm
Distanza teglie	80 mm
Potenza	10 kW
Peso	138 Kg
Temperatura massima	270° C
Alimentazione	400 V ~ 3PH + N + PE 400 V ~ 2PH + N + PE 230 V ~ 3PH + PE 230 V ~ 1PH + N + PE 50-60 Hz

### Dotazioni

Doppio vetro basso emissivo	Illuminazione interna a led	Sistema multiventola BakeAIR
Isolamento termico ad alta resa	Sistema di lavaggio automatico BakeCLEAN	Connessione USB
Led blu per verifica pulizia camera	Vaschetta raccogli gocce	Cinque velocita' di ventilazione e cottura semi-statica
Cinque modalita' di cottura	Apertura automatica del camino BakeDRY	Blocco programmi con password
Camera di cottura con angoli arrotondati	Certificazione CE	Controllo automatico del clima in camera
Controllo automatico del grado di cottura e del carico di infornata	Controllo vapore in percentuale BakeSTEAM	Iniezione di vapore programmabile a tempo
Iniezione di vapore manuale	Memorizzazione, visualizzazione* ed esportazione dati di cottura (haccp)	Modalità di utilizzo con programmi personalizzati
Modalità di utilizzo manuale	Modalità di utilizzo con programmi preimpostati	Certificazione ETL / NSF
Modularità	Preriscaldamento automatico	Programma di raffreddamento
Programmazione accensione differita	Programmazione cottura differita	Raffreddamento automatico della camera di cottura
Ricettario precaricato e online	Rilevazione automatica e segnalazione errori	Risciacquo di sicurezza
Sovrapposibilità	Ventilazione con inversione, controllo velocita' e freno motore	Vetro interno apribile per pulizia

### Opzioni

Connessione Ethernet e predisposizione Wi-Fi BakeNET Apertura porta sinistra

Mistral 6TTR Master Pro

Alimentazione Elettrica

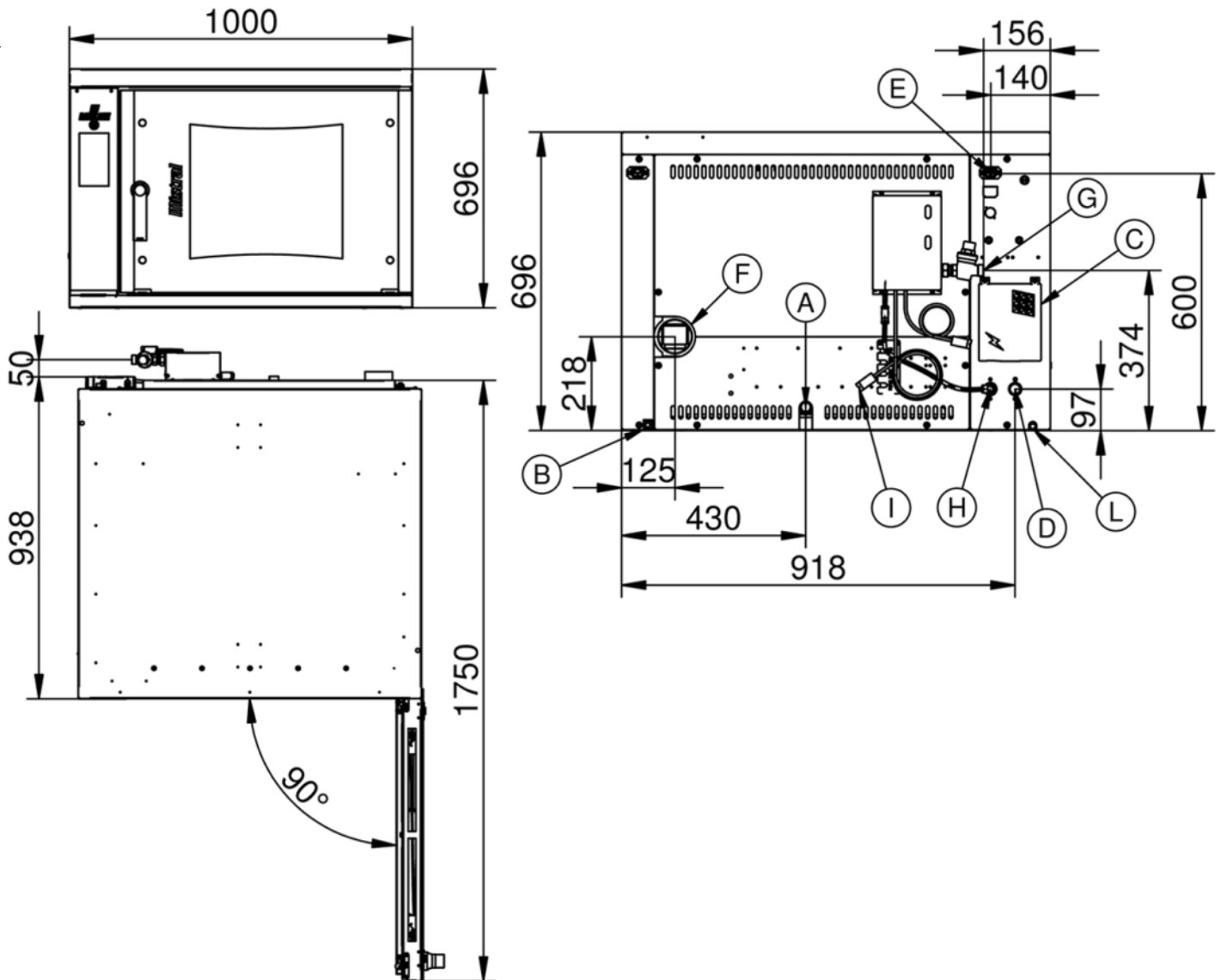

**Legenda**

- A - Scarico acqua 3/4"
- B - Morsetto equipotenziale
- C - Alimentazione elettrica
- D - Ingresso acqua 3/4"
- E - Alimentazione per cappa
- F - Scarico vapori Ø 80mm

- G - Ingresso lavaggio 3/4"
- H - Tubo pescante per brillantante
- I - Tubo pescante per detergente
- L - Scarico condensa vaschetta sottoporta Ø 12

Mistral 6TTR Master Pro

Alimentazione Elettrica

Alimentazione e allacciamenti

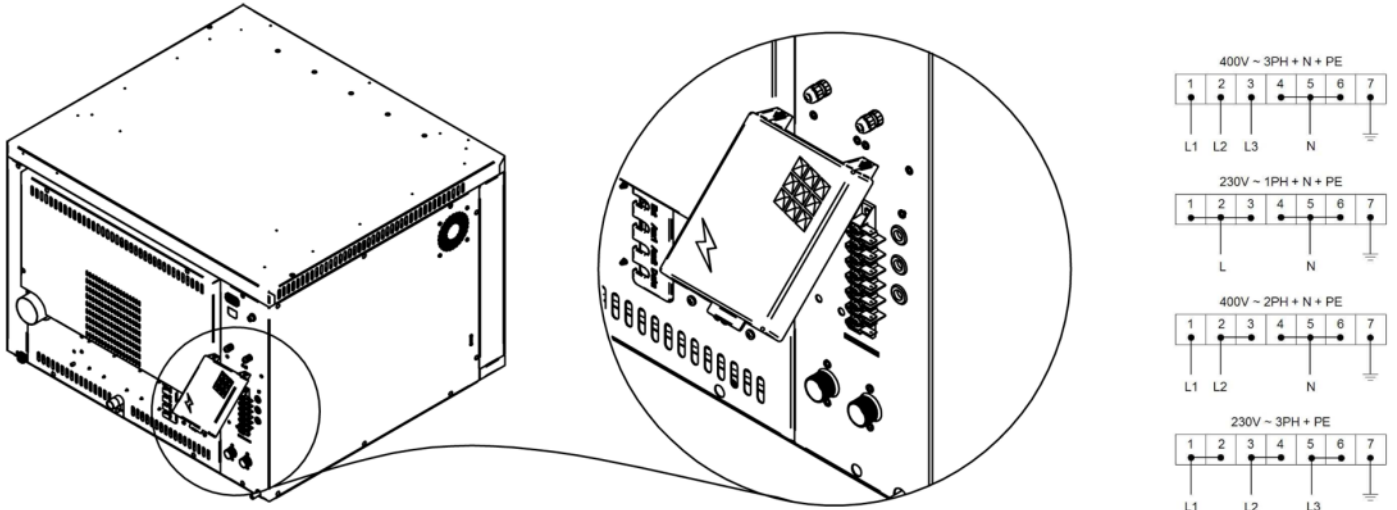

Imballaggio



Dimensioni imballaggio:	1070 L x 1100 P x 950 H mm
Peso netto:	138 Kg
Peso lordo:	172 Kg