



Rotorbake E11 18T Manual

Alimentazione Elettrica

CODICE: 926018320

Teglie	18T 80x80 (11.5m ²) 2x46x66 (10.9m ²) 66x92 (10.9m ²) 80x100cm (14.4m ²)
Dimensioni esterne	1550 L x 2244 P x 2504 H mm
Distanza teglie	93 mm
Potenza	47 kW
Peso	1050 Kg
Temperatura massima	270° C
Alimentazione	400 V ~ 3PH + N + PE 400 V ~ 2PH + N + PE 230 V ~ 3PH + PE 230 V ~ 1PH + N + PE 50-60 Hz

Dotazioni

Doppio vetro basso emissivo	Sistema multiventola BakeAIR	Isolamento termico ad alta resa
Certificazione CE	Doppia vaporiera RotorBake	Iniezione di vapore programmabile a tempo
Iniezione di vapore manuale	Modalità di utilizzo manuale	

Opzioni

Pannellatura esterna INOX	Doppia serratura e doppia guarnizione porta	Piattaforma rotante
Sollevamento automatico del carrello	Apertura porta sinistra	

Rotorbake E11 18T Manual

Alimentazione Elettrica

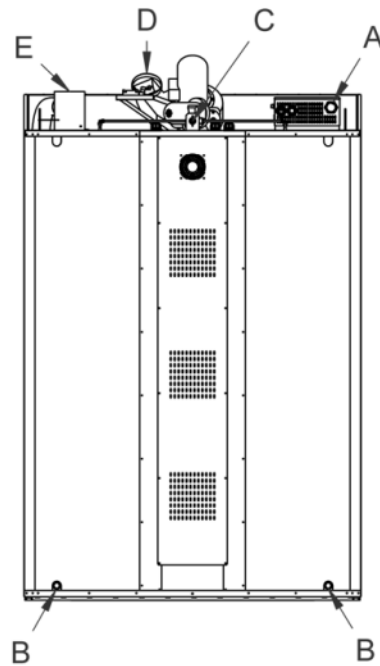
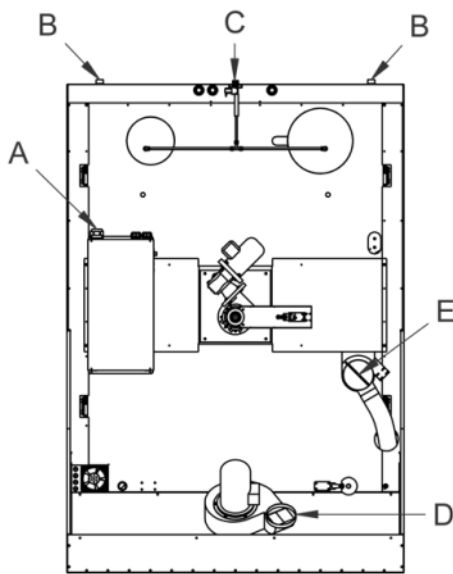
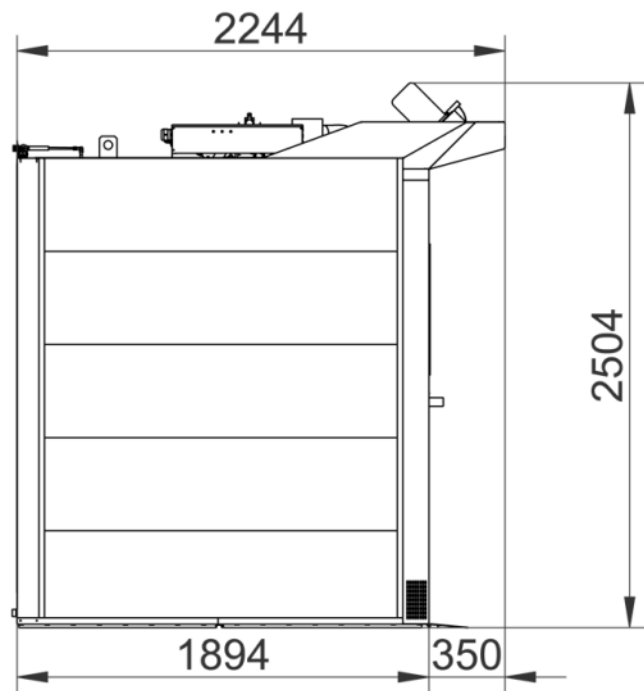
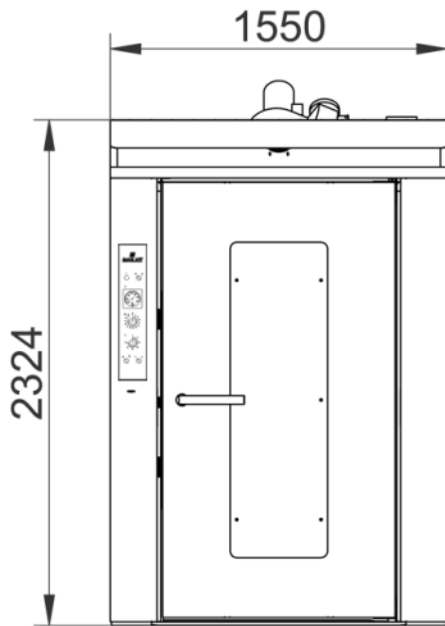

Legenda

- A - Ingresso alimentazione
- B - Scarico acqua 1"
- C - Entrata acqua 3/4"
- D - Scarico vapori cappa
- E - Scarico vapori camera Ø 140

Alimentazione e allacciamenti



Imballaggio

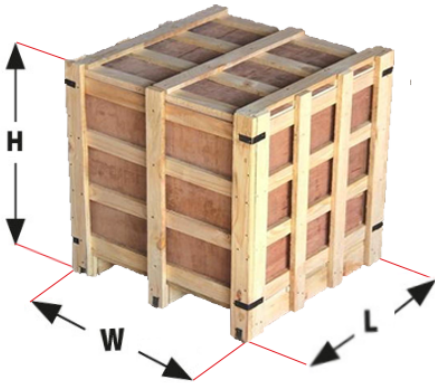

Dimensioni imballaggio:	1660 L x 2250 P x 2550 H mm
Peso netto:	1050 Kg
Peso lordo:	1150 Kg