



Rotorbake E16 18T Classic

Alimentazione Elettrica

CODICE: 926018600

Teglie	18T 80x120 cm (17.2m ²)
Dimensioni esterne	1950 L x 2674 P x 2504 H mm
Distanza teglie	93 mm
Potenza	80 kW
Peso	1200 Kg
Temperatura massima	270° C
Alimentazione	400 V ~ 3PH + N + PE 230 V ~ 3PH + PE 230 V ~ 1PH + N + PE 50-60 Hz

Dotazioni

Doppio vetro basso emissivo	Sistema multiventola BakeAIR	Isolamento termico ad alta resa
Cinque velocita' di ventilazione e cottura semi-statica	Cinque modalita' di cottura	Apertura automatica del camino BakeDRY
Blocco programmi con password	Certificazione CE	Controllo automatico del clima in camera
Controllo automatico del grado di cottura e del carico di infornata	Controllo vapore in percentuale BakeSTEAM	Doppia vaporiera RotorBake
Funzione multi-timer per cotture multiple e miste	Memorizzazione, visualizzazione* ed esportazione dati di cottura (haccp)	Modalità di utilizzo con programmi personalizzati
Modalità di utilizzo manuale	Modalità di utilizzo con programmi preimpostati	Preriscaldamento automatico
Programma di raffreddamento	Programmazione accensione differita	Programmazione cottura differita
Ricettario precaricato e online	Rilevazione automatica e segnalazione errori	

Opzioni

Pannellatura esterna INOX	Doppia serratura e doppia guarnizione porta	Piattaforma rotante
Piattaforma rotante doppio carrello	Sollevamento automatico del carrello	Apertura porta sinistra
Data logger per connessione USB		

Rotorbake E16 18T Classic

Alimentazione Elettrica

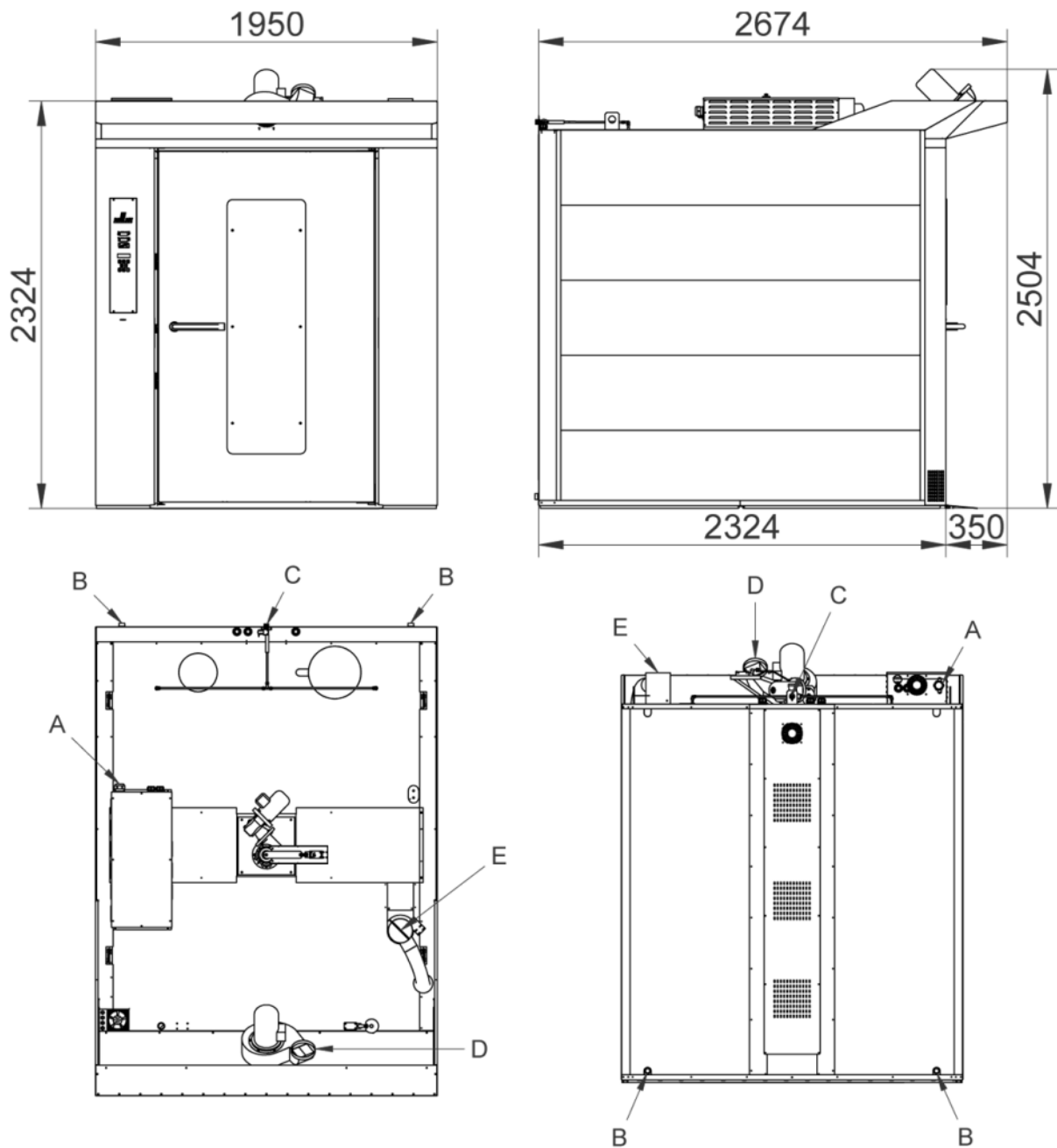

Legenda

- A - Ingresso alimentazione
- B - Scarico acqua 1"
- C - Entrata acqua 3/4"
- D - Scarico vapori cappa
- E - Scarico vapori camera Ø 140

Rotorbake E16 18T Classic

Alimentazione Elettrica

Alimentazione e allacciamenti**Imballaggio**

Dimensioni imballaggio:	2030 L x 2670 P x 2550 H mm
Peso netto:	1200 Kg
Peso lordo:	1390 Kg