



Rotorbake E16 18T Manual

Alimentazione Elettrica

CODICE: 926018620

Teglie	18T 80x120 cm (17.2m ²)
Dimensioni esterne	1950 L x 2674 P x 2504 H mm
Distanza teglie	93 mm
Potenza	80 kW
Peso	1200 Kg
Temperatura massima	270° C
Alimentazione	400 V ~ 3PH + N + PE 400 V ~ 2PH + N + PE 230 V ~ 3PH + PE 230 V ~ 1PH + N + PE 50-60 Hz

Dotazioni

Doppio vetro basso emissivo	Sistema multiventola BakeAIR	Isolamento termico ad alta resa
Certificazione CE	Doppia vaporiera RotorBake	Iniezione di vapore programmabile a tempo
Iniezione di vapore manuale	Modalità di utilizzo manuale	

Opzioni

Pannellatura esterna INOX	Doppia serratura e doppia guarnizione porta	Piattaforma rotante
Piattaforma rotante doppio carrello	Sollevamento automatico del carrello	Apertura porta sinistra

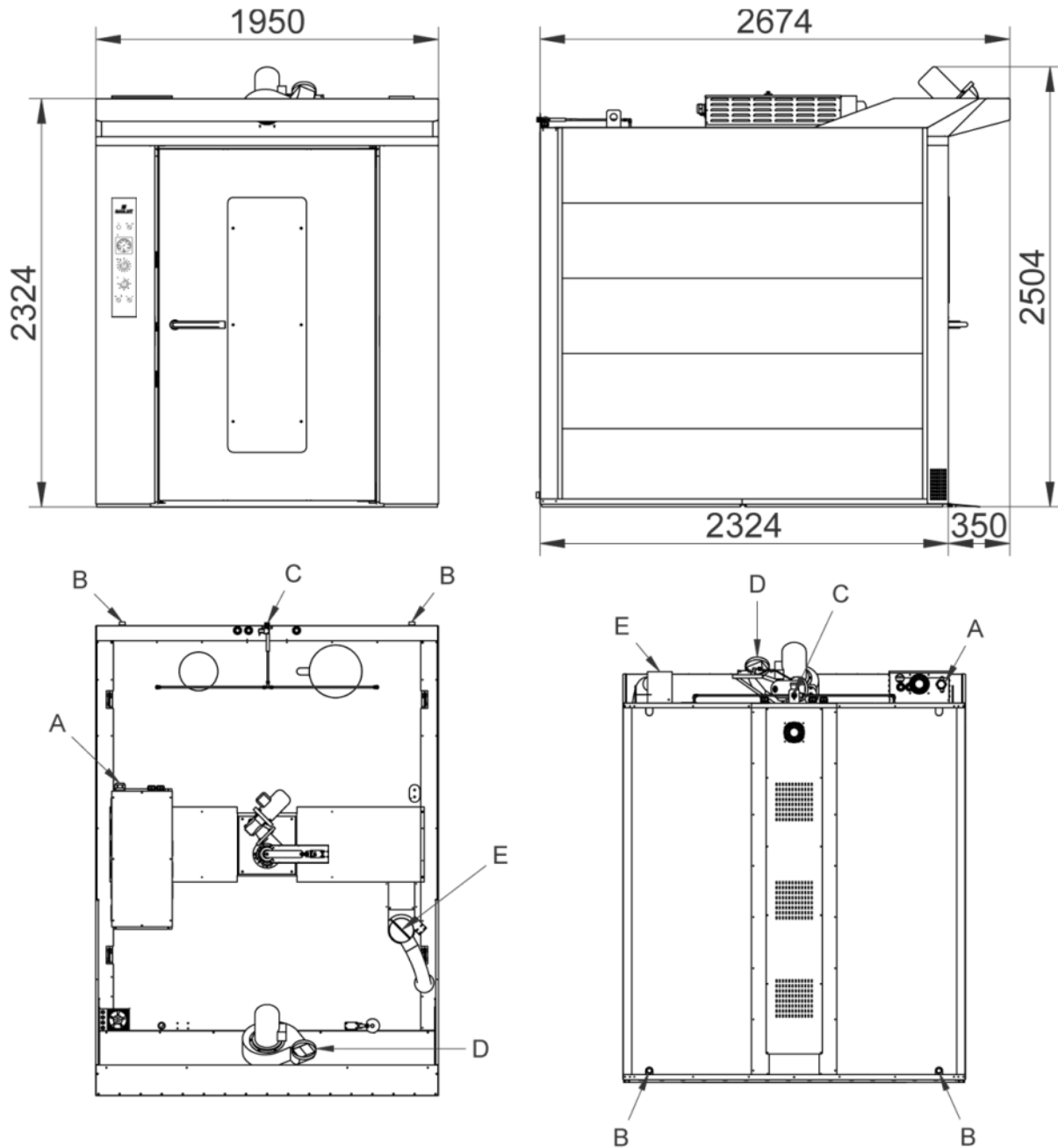

Legenda

- A - Ingresso alimentazione
- B - Scarico acqua 1"
- C - Entrata acqua 3/4"
- D - Scarico vapori cappa
- E - Scarico vapori camera Ø 140

Rotorbake E16 18T Manual

Alimentazione Elettrica

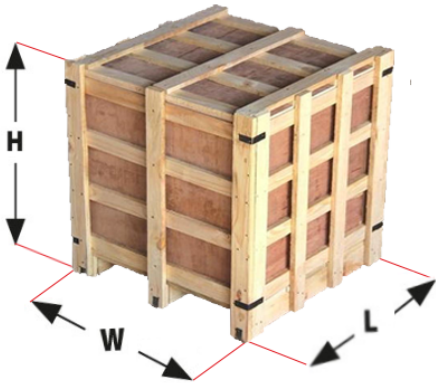
Alimentazione e allacciamenti**Imballaggio**

Dimensioni imballaggio:	2030 L x 2670 P x 2550 H mm
Peso netto:	1200 Kg
Peso lordo:	1390 Kg