



## Rotorbake T16 18T Master Pro

Alimentazione a Gas

CODICE: 926018680

Teglie	18T 80x120 cm (17.2m <sup>2</sup> )
Dimensioni esterne	1950 L x 2674 P x 2504 H mm
Distanza teglie	93 mm
Potenza	93 kW - 80.000 Kcal/h - Ele. 2 kW
Peso	1300 Kg
Temperatura massima	270° C
Alimentazione	400 V ~ 3PH + N + PE 230 V ~ 3PH + PE 230 V ~ 1PH + N + PE 50-60 Hz

### Dotazioni

Doppio vetro basso emissivo	Sistema multiventola BakeAIR	Isolamento termico ad alta resa
Connessione USB	Cinque velocita' di ventilazione e cottura semi-statica	Cinque modalita' di cottura
Apertura automatica del camino BakeDRY	Blocco programmi con password	Camera di combustione garantita 7 anni
Scambiatore di calore interno alla camera di cottura	Certificazione CE	Controllo automatico del clima in camera
Controllo automatico del grado di cottura e del carico di infornata	Controllo vapore in percentuale BakeSTEAM	Doppia vaporiera RotorBake
Funzione multi-timer per cotture multiple e miste	Iniezione di vapore programmabile a tempo	Iniezione di vapore manuale
Memorizzazione, visualizzazione* ed esportazione dati di cottura (haccp)	Modalità di utilizzo con programmi personalizzati	Modalità di utilizzo manuale
Modalità di utilizzo con programmi preimpostati	Preriscaldamento automatico	Programma di raffreddamento
Programmazione accensione differita	Programmazione cottura differita	Raffreddamento automatico della camera di cottura
Ricettario precaricato e online	Rilevazione automatica e segnalazione errori	

### Opzioni

Connessione Ethernet e predisposizione Wi-Fi BakeNET	Pannellatura esterna INOX	Doppia serratura e doppia guarnizione porta
Piattaforma rotante	Piattaforma rotante doppio carrello	Sollevamento automatico del carrello
Apertura porta sinistra		

**Rotorbake T16 18T Master Pro**

Alimentazione a Gas

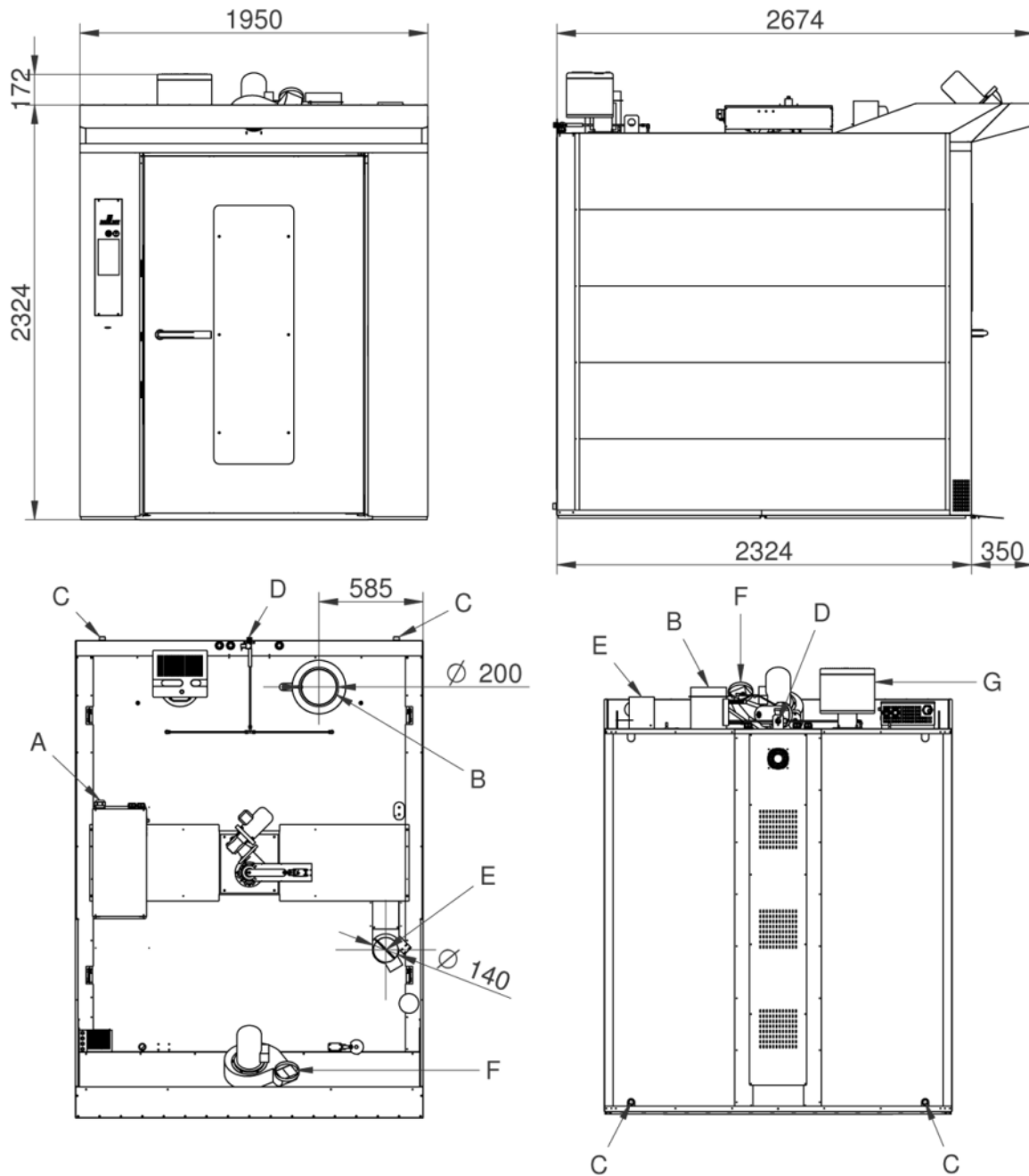

**Legenda**

- A - Alimentazione elettrica 2 kW - (Pg36)
- B - Ø 200mm Scarico fumi camera di combustione
- C - Scarico acqua 1"
- D - Entrata acqua 3/4"
- E - Scarico vapori camera Ø 140
- F - Scarico vapori cappa

G - Bruciatore

**Rotorbake T16 18T Master Pro**

Alimentazione a Gas

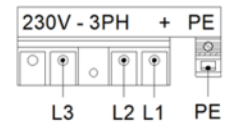
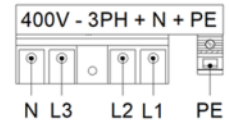
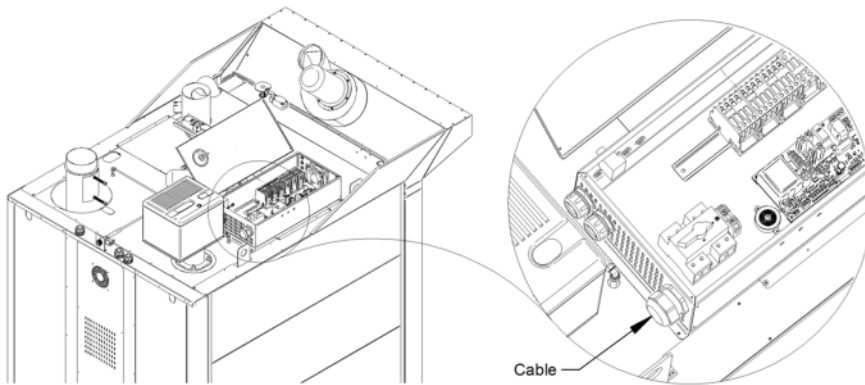
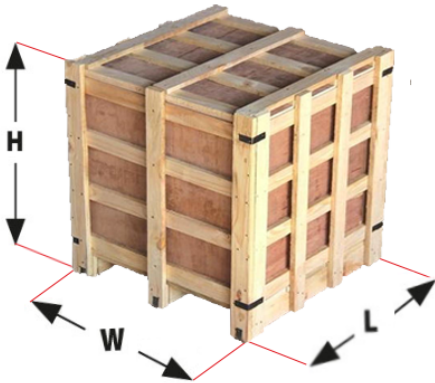
**Alimentazione e allacciamenti****Imballaggio**

Dimensioni imballaggio:	2030 L x 2670 P x 2550 H mm
Peso netto:	1300 Kg
Peso lordo:	1490 Kg