



## Rotorbake E2 10T 46×66 Manual

Alimentazione Elettrica

CODICE: 926009110

Teglie	10T 46x66cm (3.0m <sup>2</sup> )
Dimensioni esterne	1150 L x 1200 P x 1310 H mm
Distanza teglie	82 mm
Potenza	16 kW
Peso	265 Kg
Temperatura massima	270° C
Alimentazione	400 V ~ 3PH + N + PE 400 V ~ 2PH + N + PE 230 V ~ 3PH + PE 230 V ~ 1PH + N + PE 50-60 Hz

### Dotazioni

Doppio vetro basso emissivo  
Isolamento termico ad alta resa  
Iniezione di vapore manuale

Illuminazione interna a led  
Certificazione CE  
Modalità di utilizzo manuale

Sistema multiventola BakeAIR  
Iniezione di vapore programmabile a tempo

Rotorbake E2 10T 46×66 Manual

Alimentazione Elettrica

Alimentazione e allacciamenti

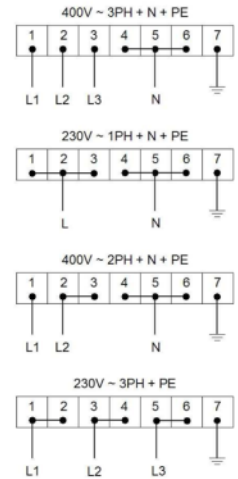
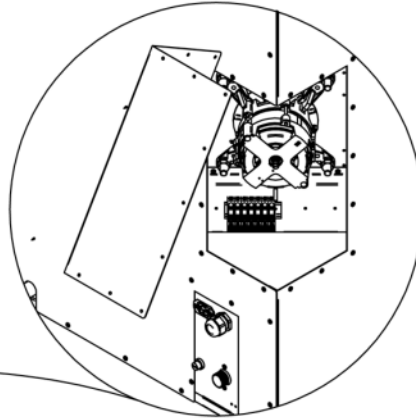
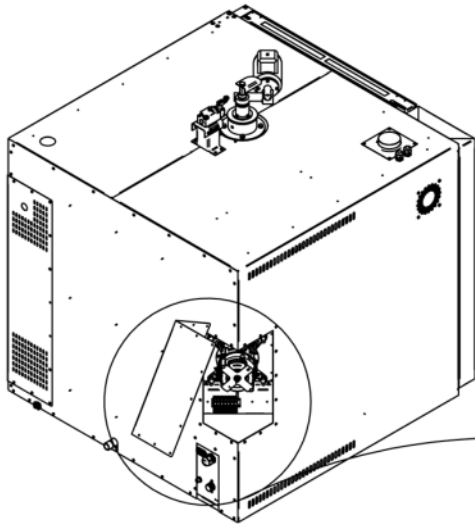

Imballaggio

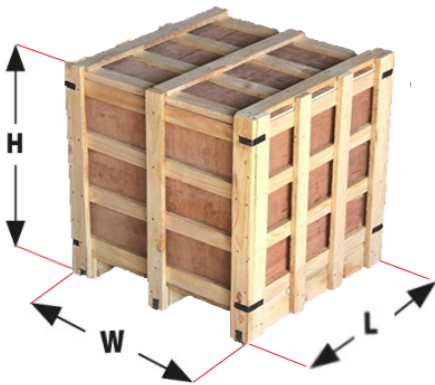

Dimensioni imballaggio:	1240 L x 1400 P x 1520 H mm
Peso netto:	265 Kg
Peso lordo:	305 Kg