



Rotorbake T2 10T 46×66 Classic

Alimentazione a Gas

CODICE: 926009620

Teglie	10T 46x66cm (3.0m ²)
Dimensioni esterne	1150 L x 1200 P x 1310 H mm
Distanza teglie	82 mm
Potenza	16,5 kW - 14.187 Kcal/h (*) - Ele. 0,7 kW
Peso	280 Kg
Temperatura massima	270° C
Alimentazione	400 V ~ 3PH + N + PE 400 V ~ 2PH + N + PE 230 V ~ 3PH + PE 230 V ~ 1PH + N + PE 50-60 Hz

Dotazioni

Doppio vetro basso emissivo	Sistema multiventola BakeAIR	Isolamento termico ad alta resa
Brucciore premiscelato BakeFIRE	Cinque velocita' di ventilazione e cottura semi-statica	Cinque modalita' di cottura
Apertura automatica del camino BakeDRY	Blocco programmi con password	Scambiatore di calore interno alla camera di cottura
Certificazione CE	Controllo automatico del clima in camera	Controllo automatico del grado di cottura e del carico di infornata
Controllo vapore in percentuale BakeSTEAM	Funzione multi-timer per cotture multiple e miste	Memorizzazione, visualizzazione* ed esportazione dati di cottura (haccp)
Modalità di utilizzo con programmi personalizzati	Modalità di utilizzo manuale	Modalità di utilizzo con programmi preimpostati
Certificazione ETL / NSF	Preriscaldamento automatico	Programma di raffreddamento
Programmazione accensione differita	Programmazione cottura differita	Ricettario precaricato e online
Rilevazione automatica e segnalazione errori	Vetro interno apribile per pulizia	

Opzioni

Data logger per connessione USB

Rotorbake T2 10T 46×66 Classic

Alimentazione a Gas

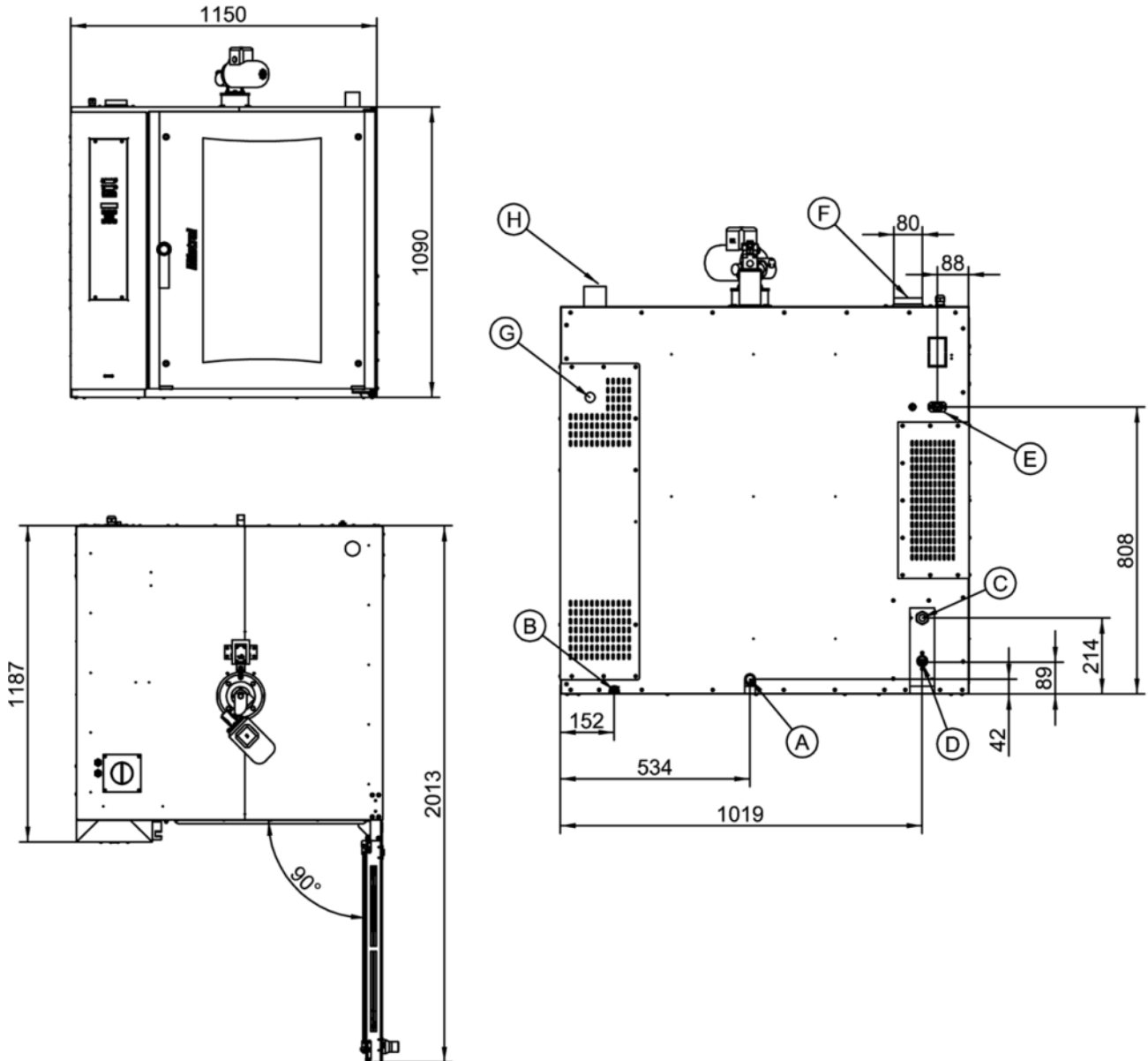

Legenda

- A - Scarico acqua Ø 30mm
- B - Morsetto equipotenziale
- C - Alimentazione elettrica 0,7 kW
- D - Ingresso acqua 3/4"
- E - Alimentazione per cappa
- F - Scarico vapori Ø 80mm

- G - 1/2 Ingresso alimentazione gas
- H - Ø 50mm Scarico fumi camera di combustione

Rotorbake T2 10T 46×66 Classic

Alimentazione a Gas

Alimentazione e allacciamenti

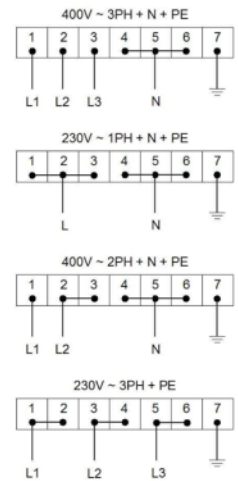
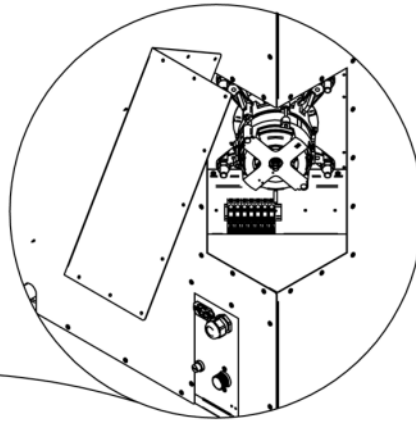
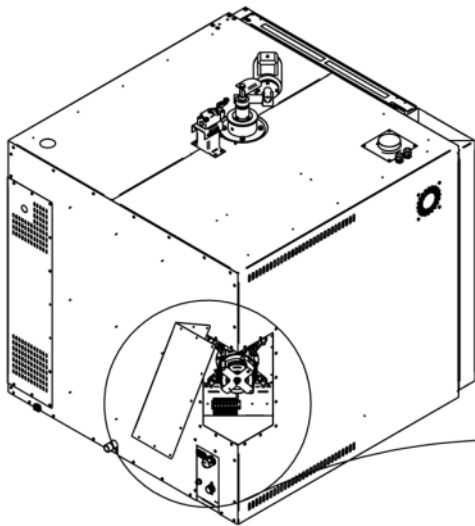

Imballaggio

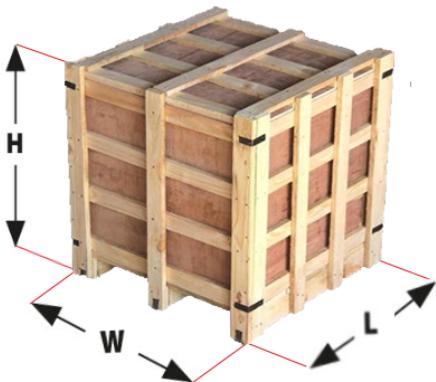

Dimensioni imballaggio:	1240 L x 1400 P x 1520 H mm
Peso netto:	280 Kg
Peso lordo:	320 Kg