



Rotorbake E5 15T Classic

Alimentazione Elettrica

CODICE: 825818850

Teglie	15T 40x60cm (3.6m ²) 40x80cm (4.8m ²) 46x66cm (4.55 m ²) 50x70cm (5.25 m ²) 60x65cm (5.85 m ²)
Dimensioni esterne	1150 L x 1730 P x 2320 H mm
Distanza teglie	93 mm
Potenza	30 kW
Peso	615 Kg
Temperatura massima	270° C
Alimentazione	400 V ~ 3PH + N + PE 230 V ~ 3PH + PE 230 V ~ 1PH + N + PE 50-60 Hz

Dotazioni

Doppio vetro basso emissivo	Sistema multiventola BakeAIR	Isolamento termico ad alta resa
Cinque velocita' di ventilazione e cottura semi-statica	Cinque modalita' di cottura	Apertura automatica del camino BakeDRY
Blocco programmi con password	Certificazione CE	Controllo automatico del clima in camera
Controllo automatico del grado di cottura e del carico di infornata	Controllo vapore in percentuale BakeSTEAM	Doppia vaporiera RotorBake
Funzione multi-timer per cotture multiple e miste	Memorizzazione, visualizzazione* ed esportazione dati di cottura (haccp)	Modalità di utilizzo con programmi personalizzati
Modalità di utilizzo manuale	Modalità di utilizzo con programmi preimpostati	Certificazione ETL / NSF
Preriscaldamento automatico	Programma di raffreddamento	Programmazione accensione differita
Programmazione cottura differita	Ricettario precaricato e online	Rilevazione automatica e segnalazione errori

Opzioni

Pannellatura esterna INOX	Piattaforma rotante	Data logger per connessione USB
---------------------------	---------------------	---------------------------------

Rotorbake E5 15T Classic

Alimentazione Elettrica

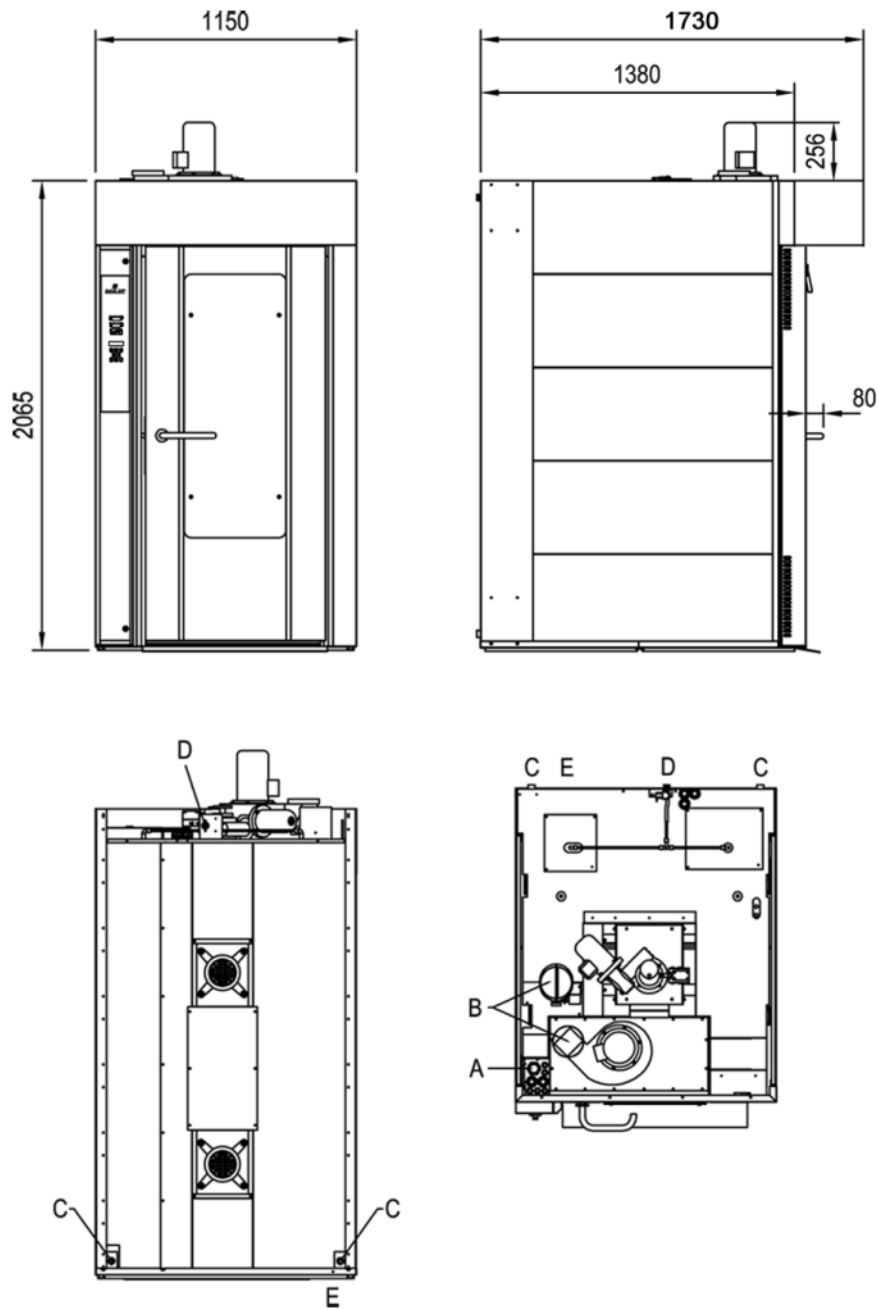

Legenda

- A - Ingresso alimentazione
- B - Scarico vapori Ø 140
- C - Scarico acqua 1"
- D - Entrata acqua 3/4"
- E - Morsetto equipotenziale

Rotorbake E5 15T Classic

Alimentazione Elettrica

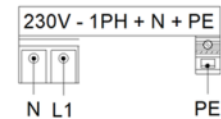
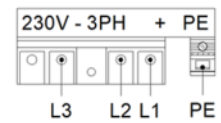
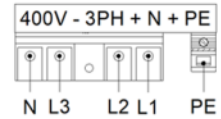
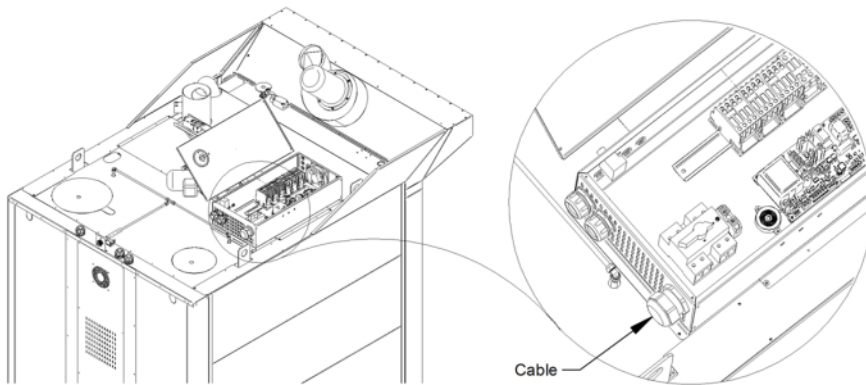
Alimentazione e allacciamenti**Imballaggio**

Dimensioni imballaggio:

1270 L x 1650 P x 2300 H mm

Peso netto:

615 Kg

Peso lordo:

685 Kg