



Bistrot 4T 46x33 Master Pro

Alimentation Électrique

CODE: 926004230

Plaques	4T 46x33 cm
Dimensions extérieures	622 L x 750 P x 614 H mm
Distance plaques	75 mm
Puissance	3,7 kW
Poids	45 Kg
Température maximale	270° C
Alimentation	230 V ~ 1PH + N + PE 50-60 Hz

Équipement

Sonde au cœur BakePOINT Éclairage intérieur à led LED bleue pour vérification propreté de la chambre Neuf méthodes de cuisson Chambre de cuisson aux angles arrondis Contrôle automatique degré de cuisson et chargement fournée Injection de vapeur programmable en secondes Mode d'utilisation avec programmes personnalisés Modularité Programmation démarrage différé Livre de cuisine préchargé et online Ventilation avec inversion, contrôle de vitesse et frein moteur	Système multi-ventilateur BakeAIR Isolation thermique à haute rendement Prédiposition pour sonde au cœur sous vide BakeHIN Ouverture automatique de la cheminée BakeDRY Certification CE Contrôle vapeur en pourcentage BakeSTEAM Injection de vapeur manuelle Mode d'utilisation manuel Préchauffage automatique Programmation cuisson différé Détection automatique et rapport d'erreur Vitre intérieure qui peut être ouverte pour le nettoyage	Double vitre à faible émissivité thermique Connexion USB Cinq vitesses de ventilation et cuisson semi-statique Bloc programmes avec password Contrôle automatique sec/vapeur dans la chambre Fonction multi-timer pour cuissons multiples et mixtes Mémorisation, affichage * et exportation des données de cuisson (haccp) Mode d'utilisation avec programmes prédéfinis Programme de refroidissement Refroidissement automatique de la chambre de cuisson Superposabilité
---	---	---

Options

Connexion Ethernet et prédiposition Wi-Fi BakeNet Ouverture porte gauche	Sonde au cœur sous vide BakeHIN Rinçage de sécurité	Système de lavage automatique BakeCLEAN
---	--	---

Bistrot 4T 46×33 Master Pro

Alimentation Électrique

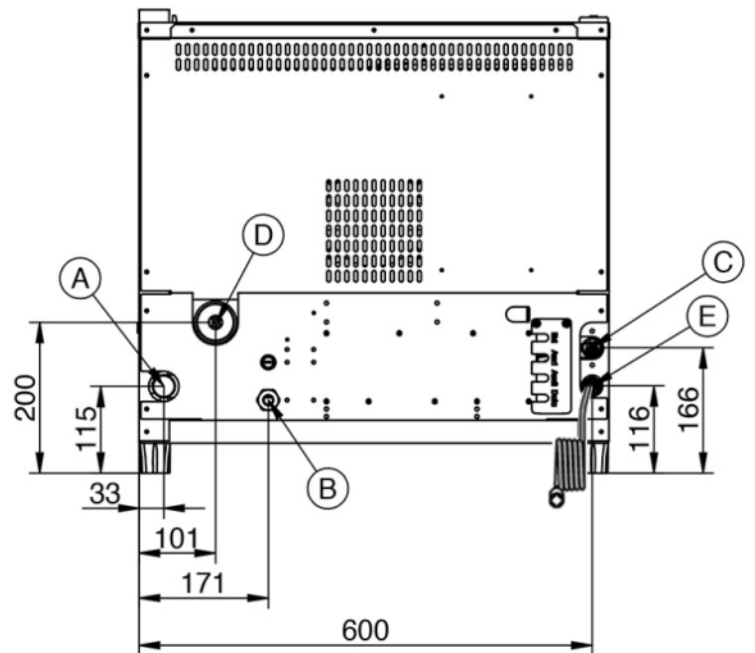
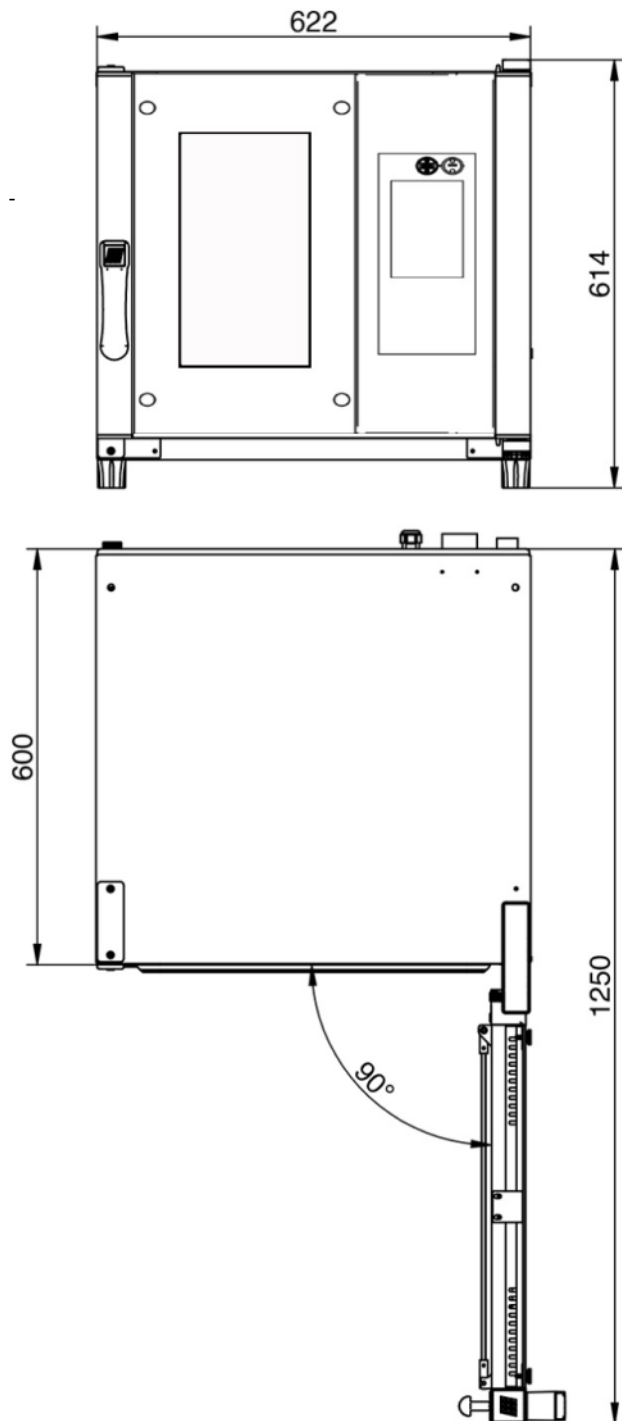

Légende

- A - Évacuation des liquides Ø 30mm
- B - Alimentation électrique
- C - Entrée de l'eau 3/4"
- D - Évacuation des vapeurs Ø 50mm
- E - Entrée lavage Ø 8mm

Bistrot 4T 46x33 Master Pro

Alimentation Électrique

Alimentation et connexions



Emballage



Dimensions d'emballage:	700 L x 830 P x 770 H mm
Poids net:	45 Kg
Poids brut:	56 Kg