



Bistrot 4T Classic

Alimentation en Gaz

CODE: 925904150

Plaques	4T 40x60 46x66 cm
Dimensions extérieures	850 L x 930 P x 780 H mm
Distance plaques	81 mm
Puissance	12 kW - 10.320 Kcal/h (*) - Ele. 0,45 kW
Poids	86 Kg
Température maximale	270° C
Alimentation	400 V ~ 3PH + N + PE 400 V ~ 2PH + N + PE 230 V ~ 3PH + PE 230 V ~ 1PH + N + PE 50-60 Hz

Équipement

Sonde au cœur BakePOINT Éclairage intérieur à led LED bleue pour vérification propreté de la chambre Ouverture automatique de la cheminée BakeDRY Certification CE	Système multi-ventilateur BakeAIR Isolation thermique à haute rendement Cinq vitesses de ventilation et cuisson semi-statique Bloc programmes avec password Contrôle automatique sec/vapeur dans la chambre	Double vitre à faible émissivité thermique Brûleur à prémélange BakeFIRE Neuf méthodes de cuisson Chambre de cuisson aux angles arrondis Contrôle automatique degré de cuisson et chargement fournée
Contrôle vapeur en pourcentage BakeSTEAM	Fonction multi-timer pour cuissons multiples et mixtes	Mémorisation, affichage * et exportation des données de cuisson (haccp)
Mode d'utilisation avec programmes personnalisés Certification ETL / NSF Programmation démarrage différé Détection automatique et rapport d'erreur	Mode d'utilisation manuel Préchauffage automatique Programmation cuisson différé Ventilation avec inversion, contrôle de vitesse et frein moteur	Mode d'utilisation avec programmes prédéfinis Programme de refroidissement Livre de cuisine préchargé et online Vitre intérieure qui peut être ouverte pour le nettoyage

Options

Sonde au cœur MultiBakePOINT Data logger pour connexion USB	Système de lavage automatique BakeCLEAN Rinçage de sécurité	Ouverture porte gauche
--	--	------------------------

Bistrot 4T Classic

Alimentation en Gaz

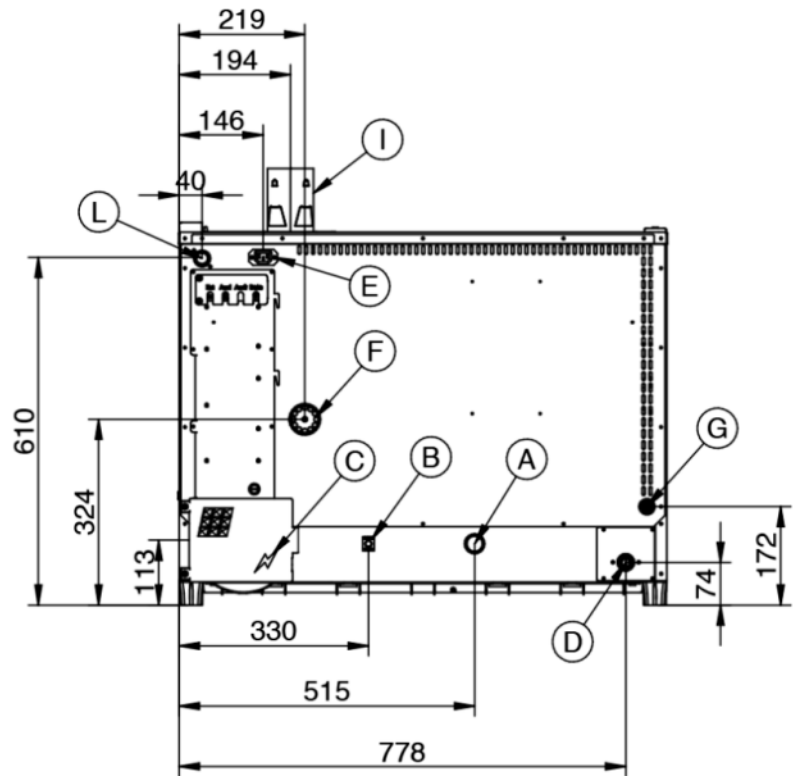
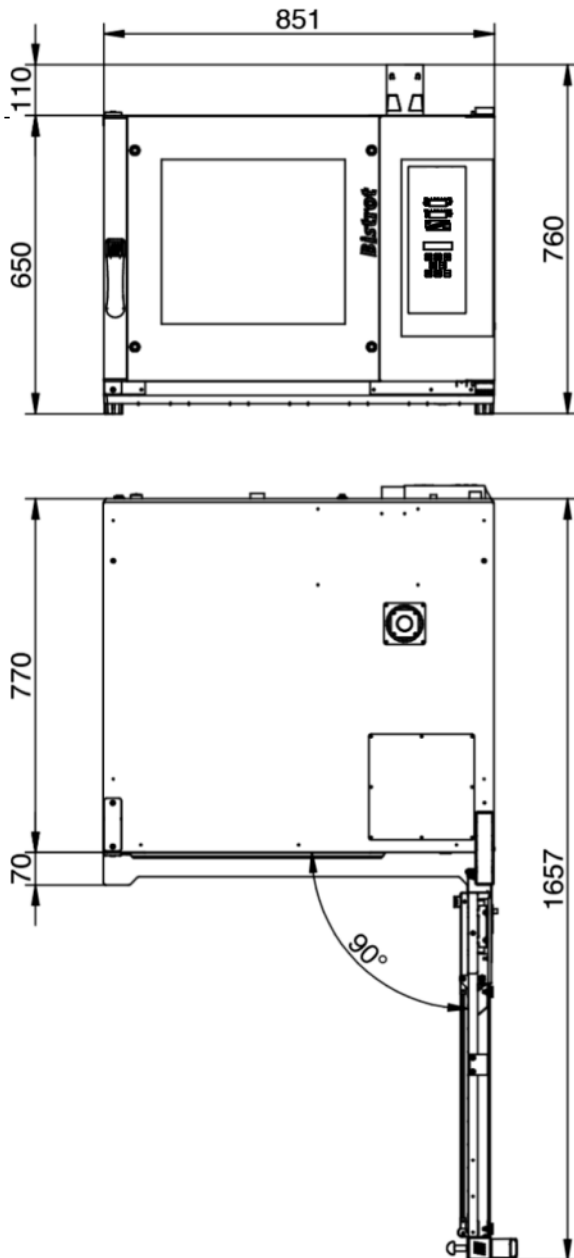

Légende

- A - Évacuation des liquides Ø 30mm
- B - Borne équipotentielle
- C - Alimentation électrique 0,45 kW
- D - Entrée de l'eau 3/4"
- E - Alimentation de la hotte d'aspiration
- F - Évacuation des vapeurs Ø 50mm

- G - Entrée lavage Ø 8mm
- I - Ø 80mm Évacuation des fumées
- L - Entrée d'alimentation en gaz 3/4"

Bistrot 4T Classic

Alimentation en Gaz

Alimentation et connexions

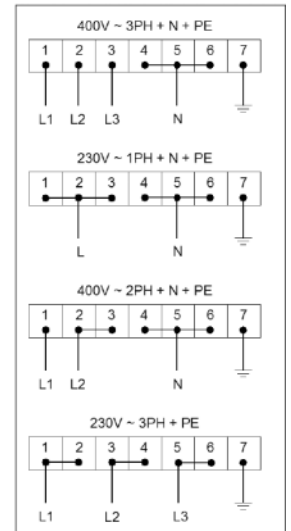
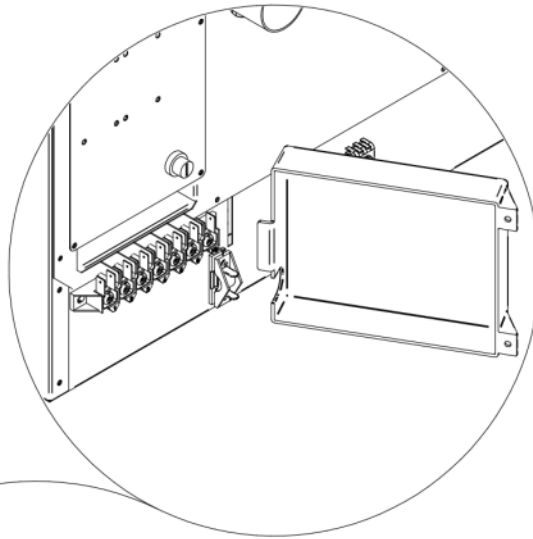

Emballage



Dimensions d'emballage:	920 L x 1000 P x 770 H mm
Poids net:	86 Kg
Poids brut:	96 Kg