



Deckbake 450 1T Master Pro H14

Alimentation Électrique

CODE: 925949410

Plaques	1T 40x60 cm
Dimensions intérieures	630 L x 630 P x 140 H mm
Dimensions extérieures	1000 L x 942 P x 386 H mm
Puissance	4,5 kW
Poids	76 Kg
Température maximale	350° C
Alimentation	400 V ~ 3PH + N + PE 400 V ~ 2PH + N + PE 230 V ~ 3PH + PE 230 V ~ 1PH + N + PE 50-60 Hz

Équipement

Double vitre à faible émissivité thermique
Contrôle température ciel / surface en °C
Injection de vapeur manuelle
Préchauffage automatique
Superposabilité

Isolation thermique à haute rendement
Joint de porte en matériau réfractaire
Mode d'utilisation manuel
Programmation démarrage différé
Sol en pierre réfractaire "rose"

Certification CE
Injection de vapeur programmable en secondes
Modularité
Détection automatique et rapport d'erreur

Options

Connexion Ethernet et prédisposition Wi-Fi DeckNET

Générateur de vapeur et cheminée automatique

Deckbake 450 1T Master Pro H14

Alimentation Électrique

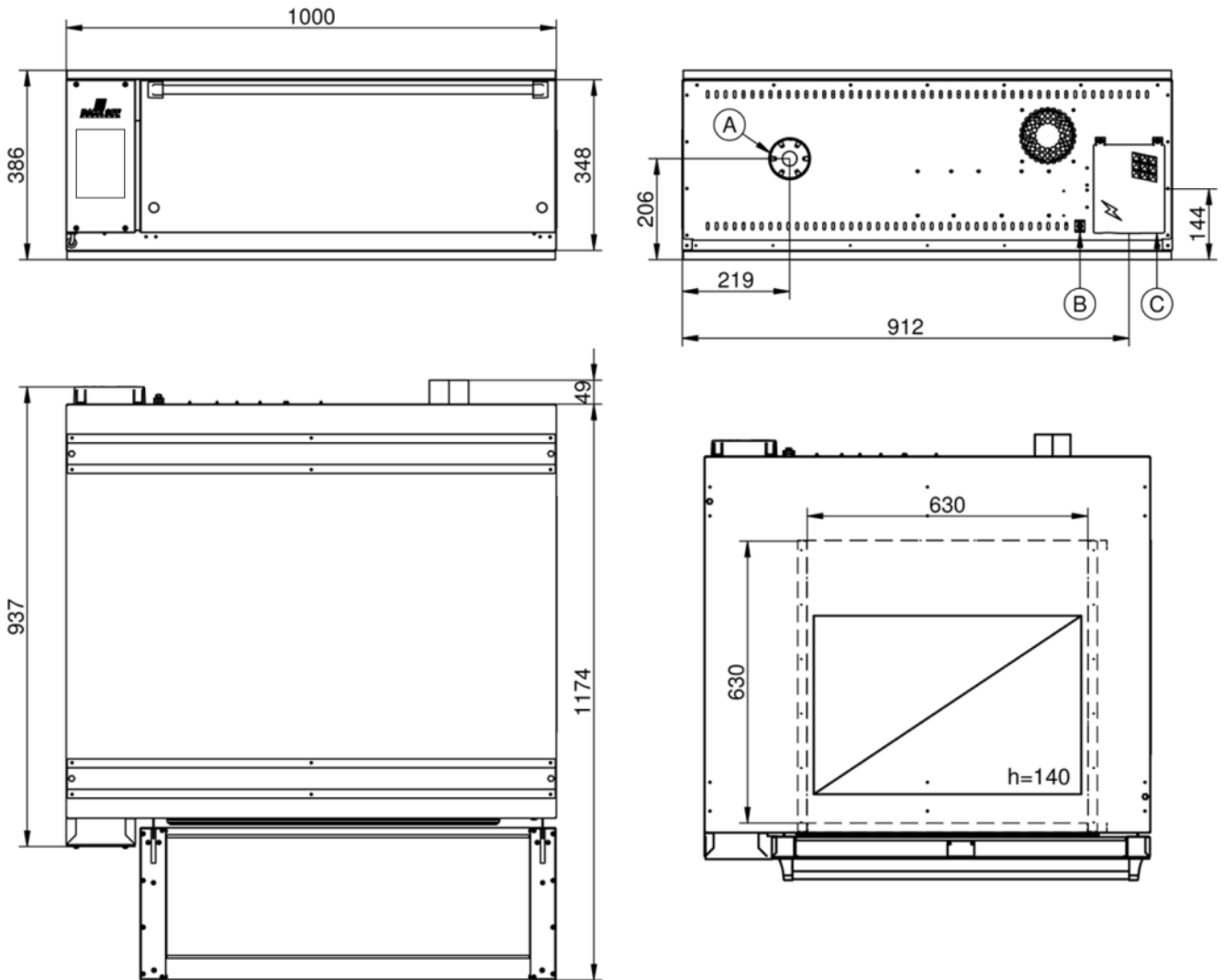

Légende

- A - Évacuation des vapeurs Ø 80
- B - Borne équipotentielle
- C - Alimentation électrique

Deckbake 450 1T Master Pro H14

Alimentation Électrique

Alimentation et connexions



Emballage



Dimensions d'emballage:	1100 L x 1070 P x 580 H mm
Poids net:	76 Kg
Poids brut:	93 Kg