



## Easy 10T Manual

Alimentation Électrique

CODE: 925813120

Plaques	10T GN1/1 - 10T 60x40 cm
Dimensions extérieures	850 L x 915 P x 1150 H mm
Distance plaques	80 mm
Puissance	16 kW
Poids	110 Kg
Température maximale	270° C
Alimentation	400 V ~ 3PH + N + PE 400 V ~ 2PH + N + PE 230 V ~ 3PH + PE 230 V ~ 1PH + N + PE 50-60 Hz

### Équipement

Système multi-ventilateur BakeAIR  
Deux vitesses de ventilation  
Certification CE  
Modularité

Double vitre à faible émissivité thermique  
Trois méthodes de cuisson  
Contrôle vapeur en pourcentage BakeSTEAM  
Superposabilité

Isolation thermique à haute rendement  
Chambre de cuisson aux angles arrondis  
Mode d'utilisation manuel  
Vitre intérieure qui peut être ouverte pour le nettoyage

### Options

Ouverture porte gauche

Easy 10T Manual

Alimentation Électrique

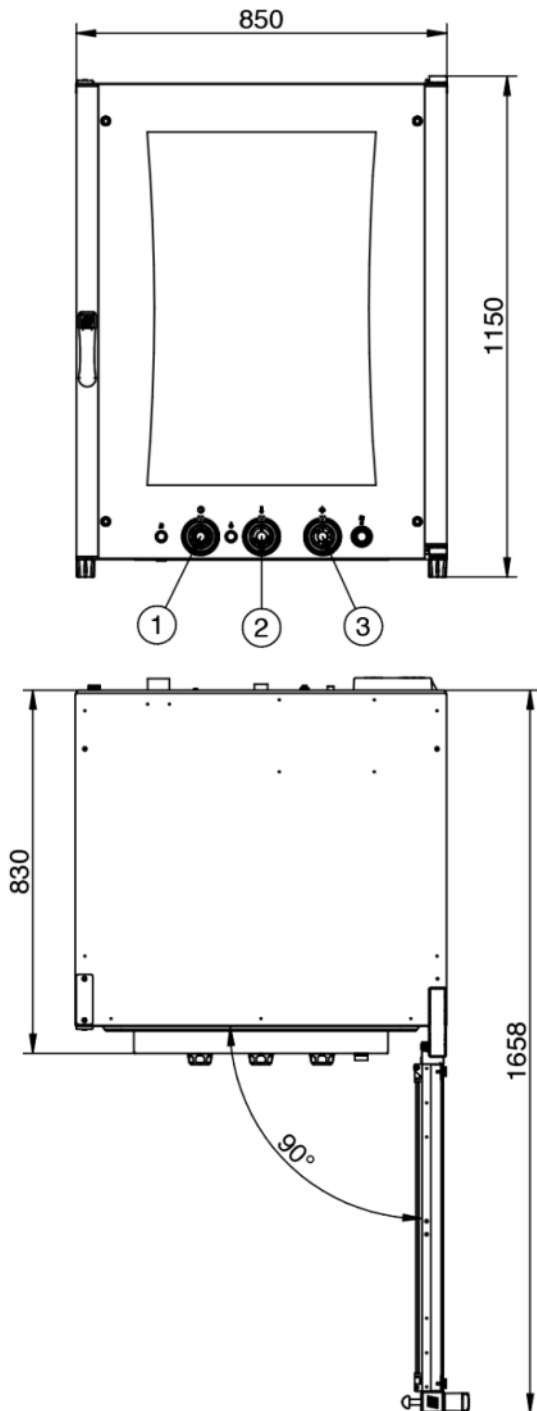

- 1 - Manopola Timer - Timer knob - Poignée de la minuterie - Mando del temporizador  
 2 - Manopola temp. - Temp. knob - Poignée de la temp. - Mando de la temp.  
 3 - Manopola Umidità - Humidity knob - Poignée de l'humidité - Mando humedad

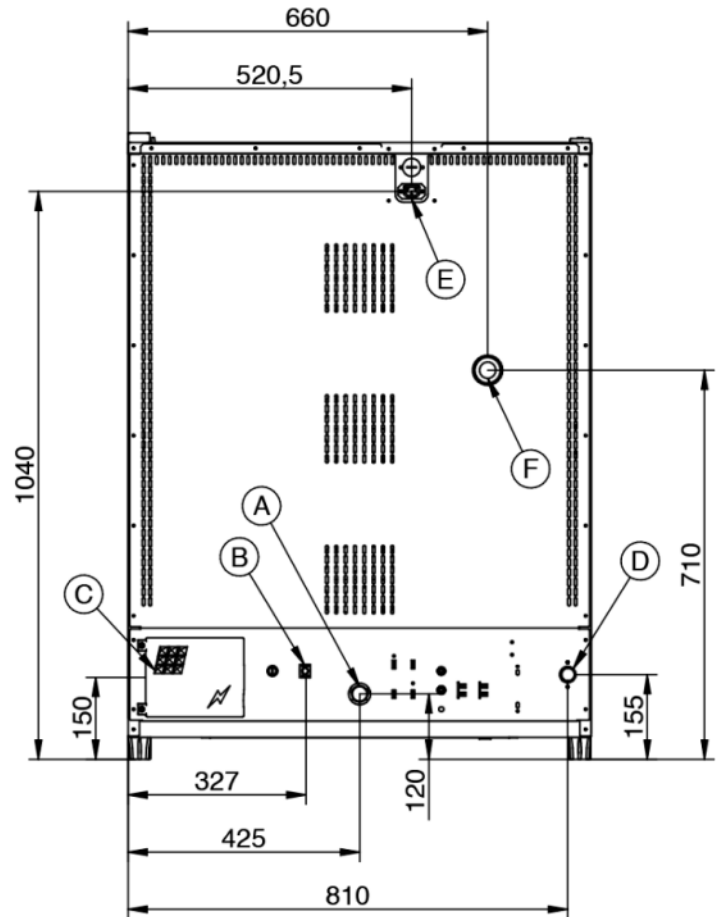

Légende

- A - Évacuation des liquides Ø 30mm  
 B - Borne équipotentielle  
 C - Alimentation électrique  
 D - Entrée de l'eau 3/4"  
 E - Alimentation de la hotte d'aspiration  
 F - Évacuation des vapeurs Ø 50mm

Easy 10T Manual

Alimentation Électrique

Alimentation et connexions

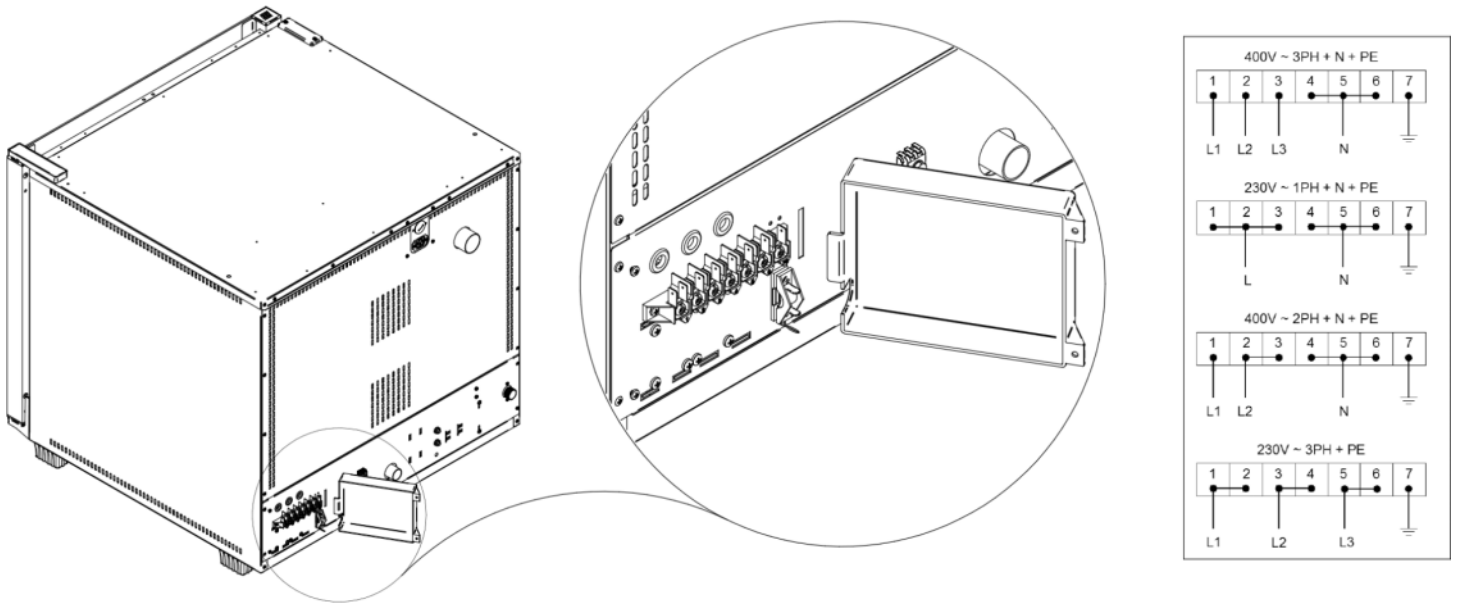

Emballage

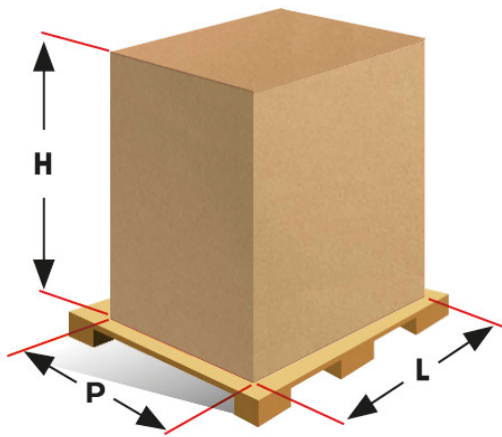

Dimensions d'emballage:	920 L x 1000 P x 1300 H mm
Poids net:	110 Kg
Poids brut:	130 Kg