



## Easy 4T Manual

Alimentation Électrique

CODE: 925804120

Plaques	4T GN1/1 - 4T 60x40 cm
Dimensions extérieures	830 L x 830 P x 570 H mm
Distance plaques	75 mm
Puissance	8,5 kW
Poids	56 Kg
Température maximale	270° C
Alimentation	400 V ~ 3PH + N + PE 230 V ~ 3PH + PE 230 V ~ 1PH + N + PE 50-60 Hz

### Équipement

Système multi-ventilateur BakeAIR  
Deux vitesses de ventilation  
Certification CE  
Modularité

Double vitre à faible émissivité thermique  
Trois méthodes de cuisson  
Contrôle vapeur en pourcentage BakeSTEAM  
Superposabilité

Isolation thermique à haute rendement  
Chambre de cuisson aux angles arrondis  
Mode d'utilisation manuel  
Vitre intérieure qui peut être ouverte pour le nettoyage

### Options

Ouverture porte gauche

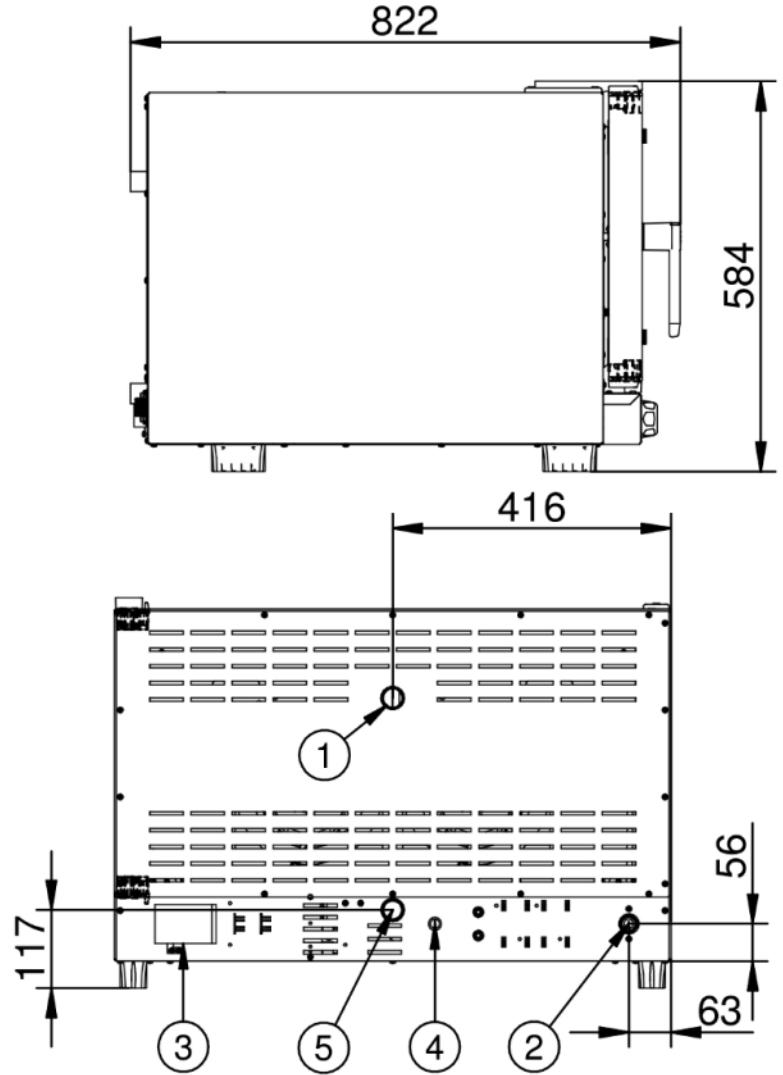
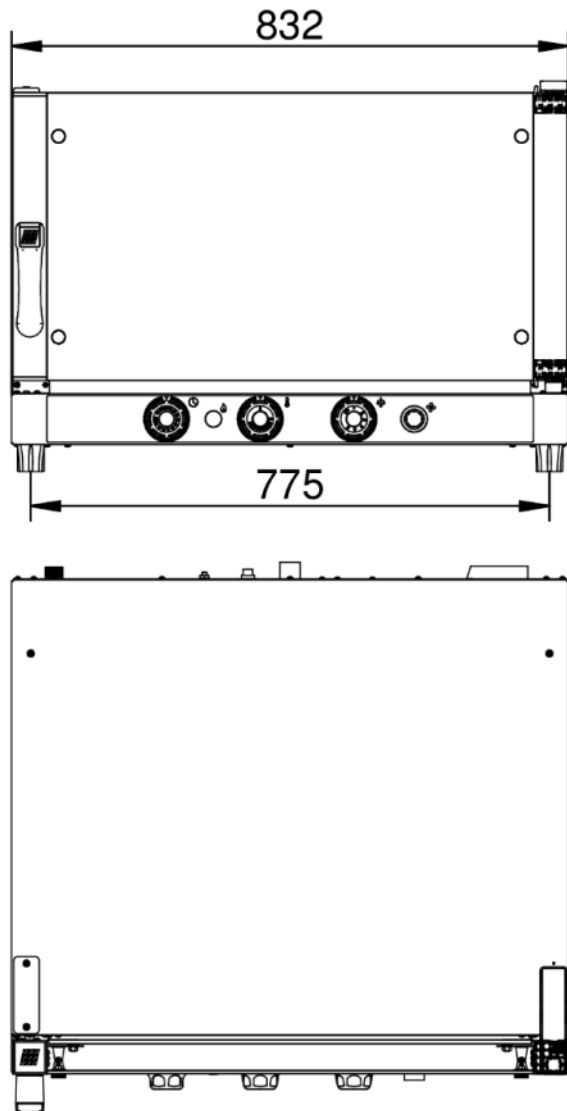

**Légende**

- 1 - Évacuation des vapeurs Ø 30mm
- 2 - Entrée de l'eau 3/4"
- 3 - Bornier alimentation
- 4 - Thermostat de sécurité
- 5 - Évacuation de l'eau Ø 30mm

Easy 4T Manual

Alimentation Électrique

Alimentation et connexions

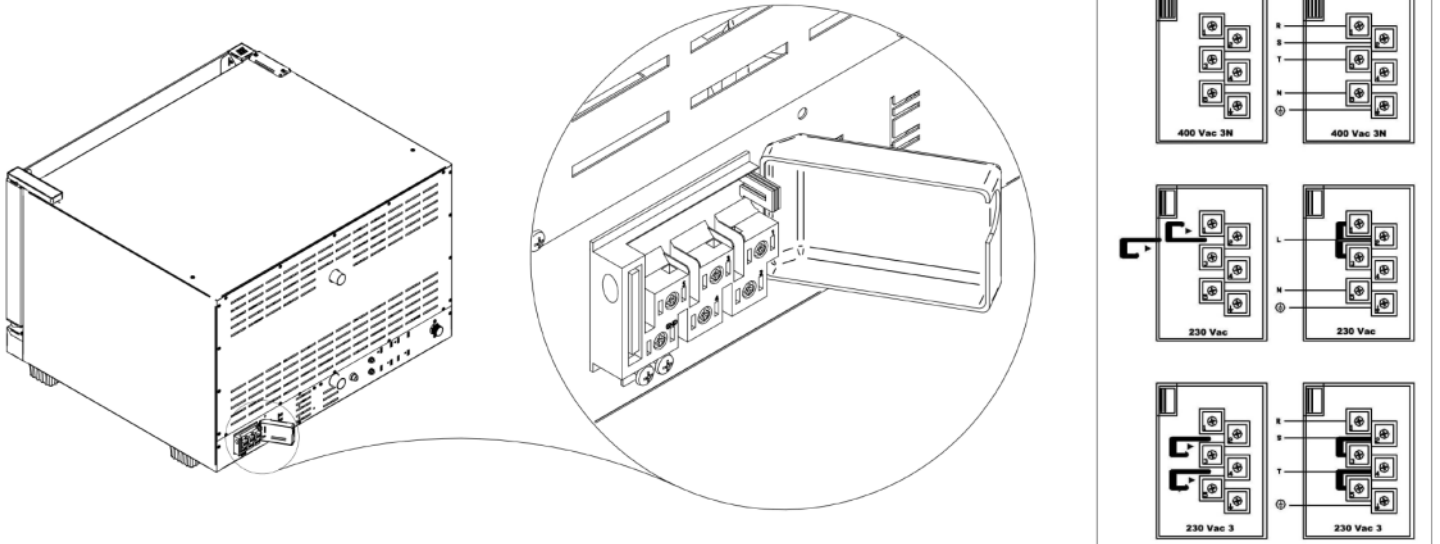

Emballage



Dimensions d'emballage:	900 L x 900 P x 720 H mm
Poids net:	56 Kg
Poids brut:	66 Kg