



Gourmet 10T Classic

Alimentation en Gaz

CODE: 925907650

Couverts	80/160
Plaques	10T GN 1/1
Dimensions extérieures	715 L x 800 P x 1110 H mm
Distance plaques	65 mm
Puissance	15 kW - 13.160 Kcal/h (*) - Ele. 0,85 kW
Poids	107 Kg
Température maximale	270° C
Alimentation	400 V ~ 3PH + N + PE 400 V ~ 2PH + N + PE 230 V ~ 3PH + PE 230 V ~ 1PH + N + PE 50-60 Hz

Équipement

Sonde au cœur BakePOINT	Système multi-ventilateur BakeAIR	Double vitre à faible émissivité thermique
Éclairage intérieur à led	Isolation thermique à haute rendement	Système de lavage automatique BakeCLEAN
Brûleur à prémélange BakeFIRE	LED bleue pour vérification propreté de la chambre	Plateau de récupération
Utilisable aussi avec plaques GN2/3 et GN1/2	Sonde au cœur MultiBakePOINT	Cinq vitesses de ventilation et cuisson semi-statique
Neuf méthodes de cuisson	Ouverture automatique de la cheminée BakeDRY	Bloc programmes avec password
Chambre de cuisson aux angles arrondis	Certification CE	Contrôle automatique sec/vapeur dans la chambre
Contrôle automatique degré de cuisson et chargement fournée	Contrôle vapeur en pourcentage BakeSTEAM	Fonction multi-timer pour cuissons multiples et mixtes
Mémorisation, affichage * et exportation des données de cuisson (haccp)	Mode d'utilisation avec programmes personnalisés	Mode d'utilisation manuel
Mode d'utilisation avec programmes prédéfinis	Préchauffage automatique	Programme de refroidissement
Programmation démarrage différé	Programmation cuisson différé	Livre de cuisine préchargé et online
Détection automatique et rapport d'erreur	Rinçage de sécurité	Ventilation avec inversion, contrôle de vitesse et frein moteur
Vitre intérieure qui peut être ouverte pour le nettoyage	Contrôle adaptatif pression, vapeur et saturation de la chambre	

Options

Sonde au cœur MultiBakePOINT	Collecte des graisses BakeFAT	Ouverture porte gauche
Data logger pour connexion USB		

Gourmet 10T Classic

Alimentation en Gaz

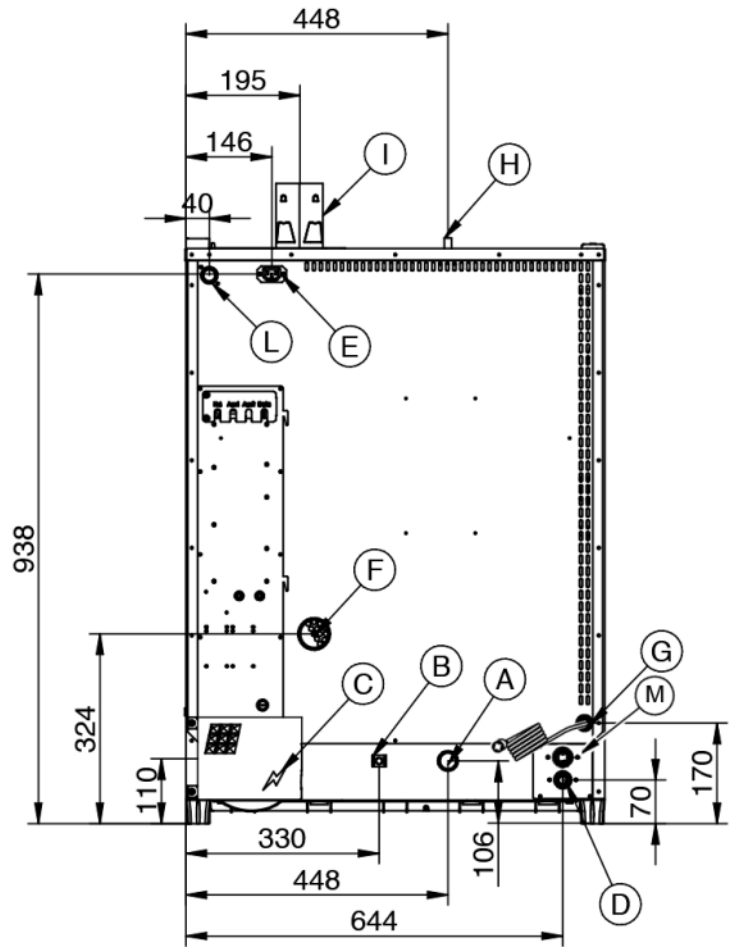
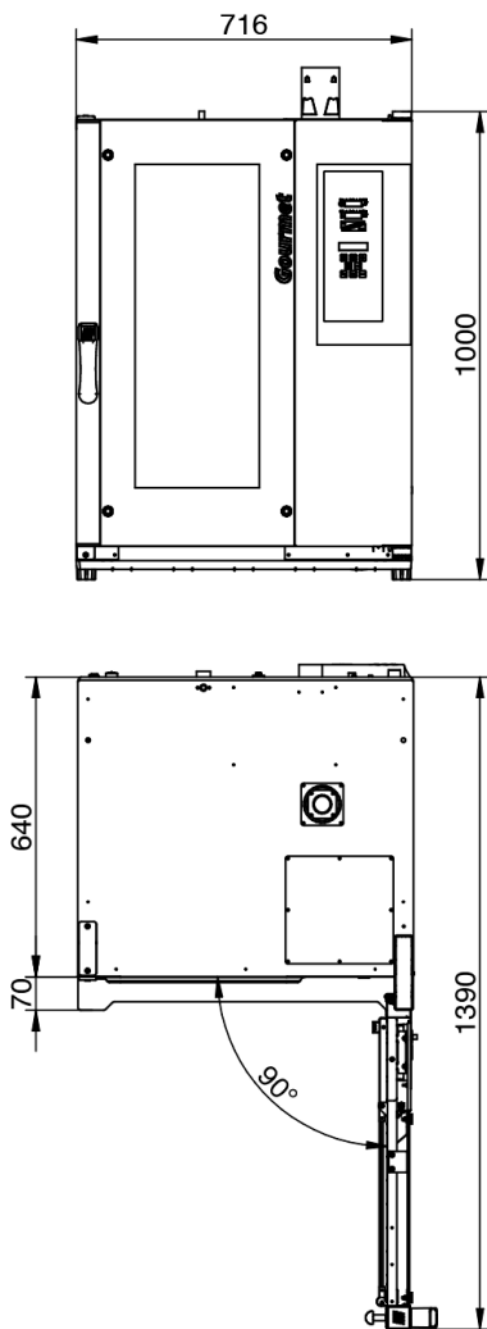

Légende

- A - Évacuation des liquides Ø 30mm
- B - Borne équipotentielle
- C - Alimentation électrique 0,85 kW
- D - Entrée de l'eau 3/4" vapeur
- E - Alimentation de la hotte d'aspiration
- F - Évacuation des vapeurs Ø 50mm

- G - Entrée Clean and Care
- H - Dépresseur Ø 12mm
- I - Ø 80mm Évacuation des fumées
- L - Entrée d'alimentation en gaz 3/4"
- M - Entrée de l'eau 3/4" lavage

Gourmet 10T Classic

Alimentation en Gaz

Alimentation et connexions

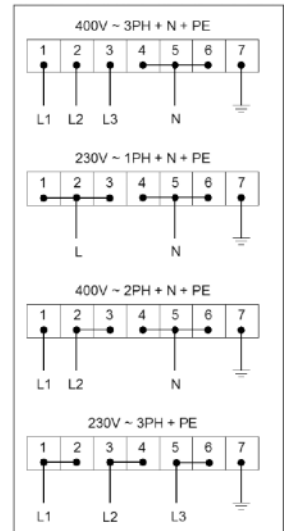
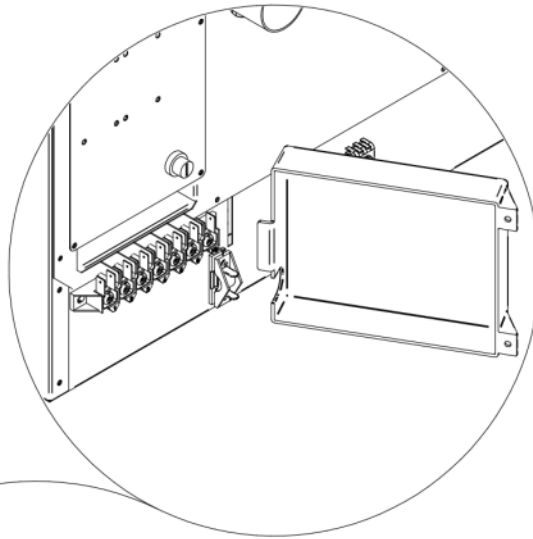

Emballage



Dimensions d'emballage:

790 L x 870 P x 1240 H mm

Poids net:

107 Kg

Poids brut:

116 Kg