



Gourmet 10T GN2/1 Classic

Alimentation Électrique

CODE: 925913620

Couverts	160/240
Plaques	20T GN 1/1 - 10T GN 2/1
Dimensions extérieures	920 L x 1010 P x 1150 H mm
Distance plaques	80 mm
Puissance	24 kW
Poids	131 Kg
Température maximale	270° C
Alimentation	400 V ~ 3PH + N + PE 400 V ~ 2PH + N + PE 230 V ~ 3PH + PE 230 V ~ 1PH + N + PE 50-60 Hz

Équipement

Sonde au cœur BakePOINT	Système multi-ventilateur BakeAIR	Double vitre à faible émissivité thermique
Éclairage intérieur à led	Isolation thermique à haute rendement	LED bleue pour vérification propreté de la chambre
Plateau de récupération	Cinq vitesses de ventilation et cuisson semi-statique	Neuf méthodes de cuisson
Ouverture automatique de la cheminée BakeDRY	Bloc programmes avec password	Chambre de cuisson aux angles arrondis
Certification CE	Contrôle automatique sec/vapeur dans la chambre	Contrôle automatique degré de cuisson et chargement fournée
Contrôle vapeur en pourcentage BakeSTEAM	Fonction multi-timer pour cuissons multiples et mixtes	Mémorisation, affichage * et exportation des données de cuisson (haccp)
Mode d'utilisation avec programmes personnalisés	Mode d'utilisation manuel	Mode d'utilisation avec programmes prédéfinis
Modularité	Préchauffage automatique	Programme de refroidissement
Programmation démarrage différé	Programmation cuisson différé	Livre de cuisine préchargé et online
Détection automatique et rapport d'erreur	Superposabilité	Ventilation avec inversion, contrôle de vitesse et frein moteur
Vitre intérieure qui peut être ouverte pour le nettoyage	Contrôle adaptatif pression, vapeur et saturation de la chambre	

Options

Sonde au cœur MultiBakePOINT	Système de lavage automatique BakeCLEAN	Collecte des graisses BakeFAT
Ouverture porte gauche	Data logger pour connexion USB	Pieds extensibles réglables en hauteur
Rinçage de sécurité		

Gourmet 10T GN2/1 Classic

Alimentation Électrique

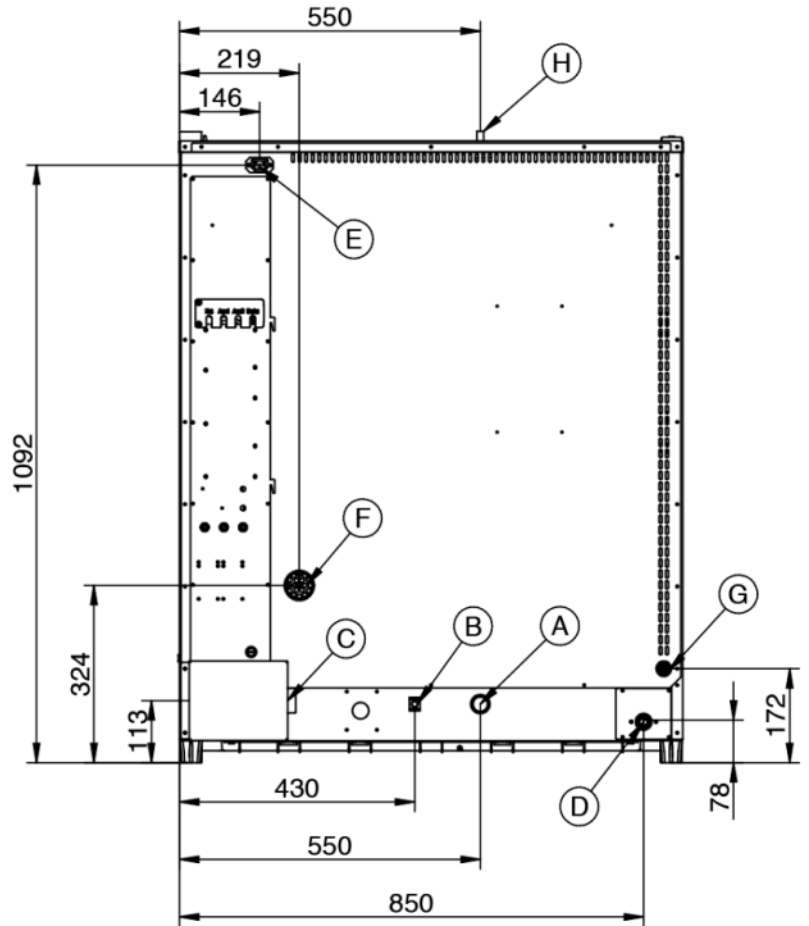
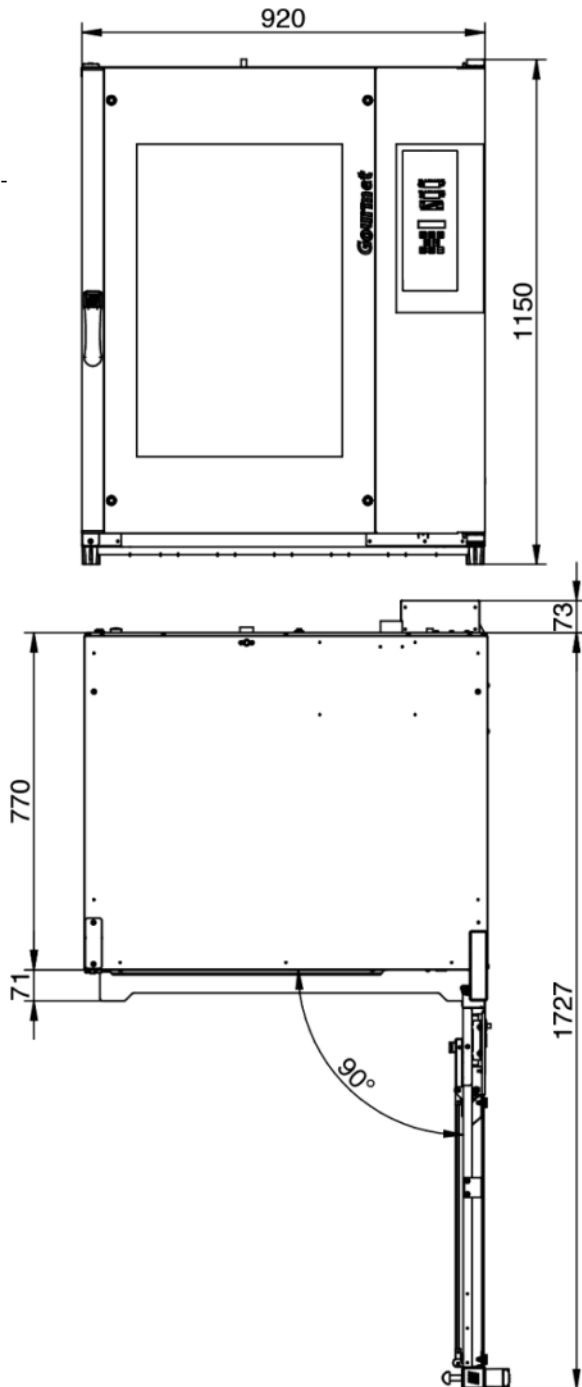

Légende

- A - Évacuation des liquides Ø 30mm
- B - Borne équipotentielle
- C - Alimentation électrique
- D - Entrée de l'eau 3/4"
- E - Alimentation de la hotte d'aspiration
- F - Évacuation des vapeurs Ø 50mm

- G - Entrée lavage Ø 8mm
- H - Dépresseur Ø 12mm

Gourmet 10T GN2/1 Classic

Alimentation Électrique

Alimentation et connexions

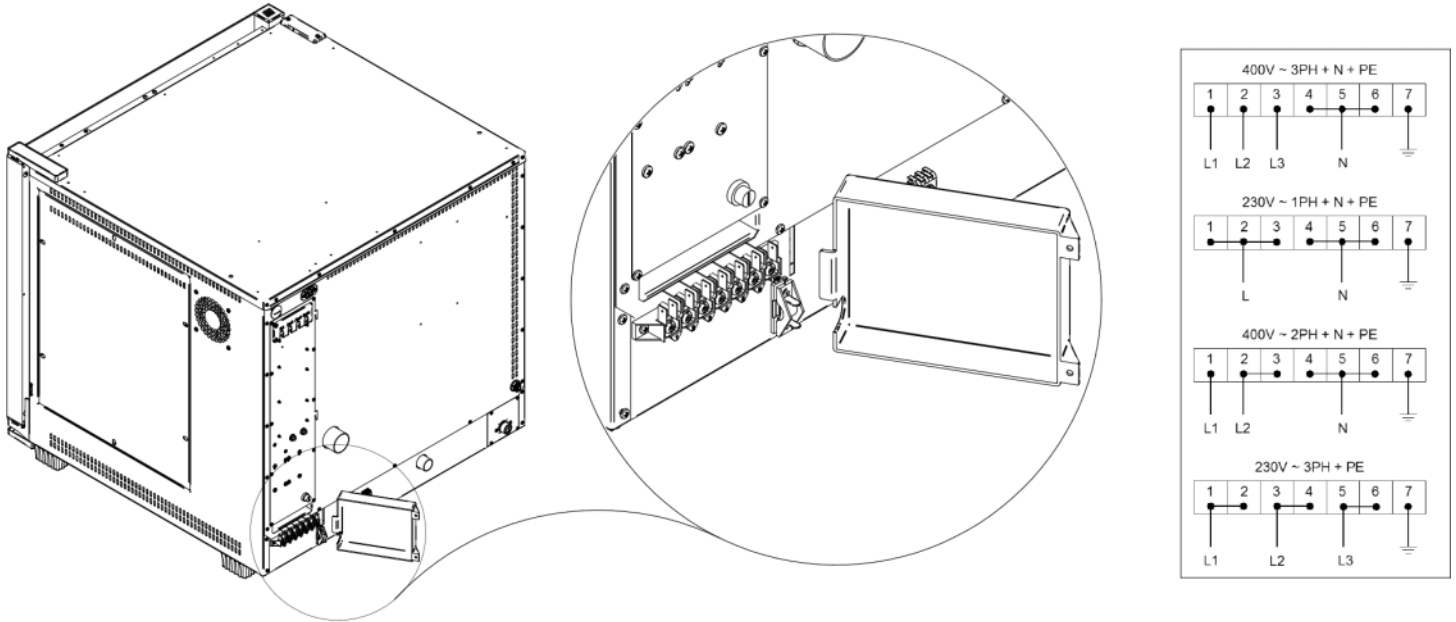

Emballage

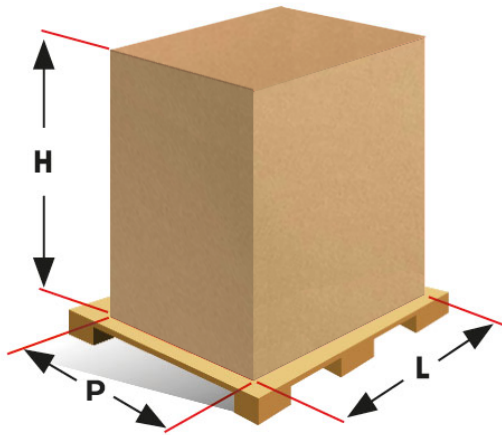

Dimensions d'emballage:	1000 L x 1000 P x 1300 H mm
Poids net:	131 Kg
Poids brut:	141 Kg