



Gourmet 12T-L Classic

Alimentation en Gaz

CODE: 926013420

Plaques	12T GN 1/1
Dimensions extérieures	850 L x 930 P x 1260 H mm
Distance plaques	65 mm
Puissance	16,5 kW - 14.187 Kcal/h (*) - Ele. 1,15 kW
Poids	134 Kg
Température maximale	270° C
Alimentation	400 V ~ 3PH + N + PE 400 V ~ 2PH + N + PE 230 V ~ 3PH + PE 230 V ~ 1PH + N + PE 50-60 Hz

Équipement

Sonde au cœur BakePOINT Éclairage intérieur à led Brûleur à prémélange BakeFIRE Prédiposition pour sonde au cœur sous vide BakeHIN Ouverture automatique de la cheminée BakeDRY Chambre de cuisson aux angles arrondis Contrôle vapeur en pourcentage BakeSTEAM Mode d'utilisation avec programmes personnalisés Préchauffage automatique Programmation cuisson différé Rinçage de sécurité Contrôle adaptatif pression, vapeur et saturation de la chambre	Système multi-ventilateur BakeAIR Isolation thermique à haute rendement LED bleue pour vérification propreté de la chambre Cinq vitesses de ventilation et cuisson semi-statique Bloc programmes avec password Certification CE Fonction multi-timer pour cuissons multiples et mixtes Mode d'utilisation manuel Programme de refroidissement Livre de cuisine préchargé et online Ventilation avec inversion, contrôle de vitesse et frein moteur	Double vitre à faible émissivité thermique Système de lavage automatique BakeCLEAN Plateau de récupération Neuf méthodes de cuisson Échangeur de chaleur à l'intérieur de la chambre de cuisson Contrôle automatique sec/vapeur dans la chambre Mémorisation, affichage * et exportation des données de cuisson (haccp) Mode d'utilisation avec programmes prédéfinis Programmation démarrage différé Détection automatique et rapport d'erreur Vitre intérieure qui peut être ouverte pour le nettoyage
--	--	--

Options

Sonde au cœur MultiBakePOINT Data logger pour connexion USB	Collecte des graisses BakeFAT	Ouverture porte gauche
--	-------------------------------	------------------------

Gourmet 12T-L Classic

Alimentation en Gaz

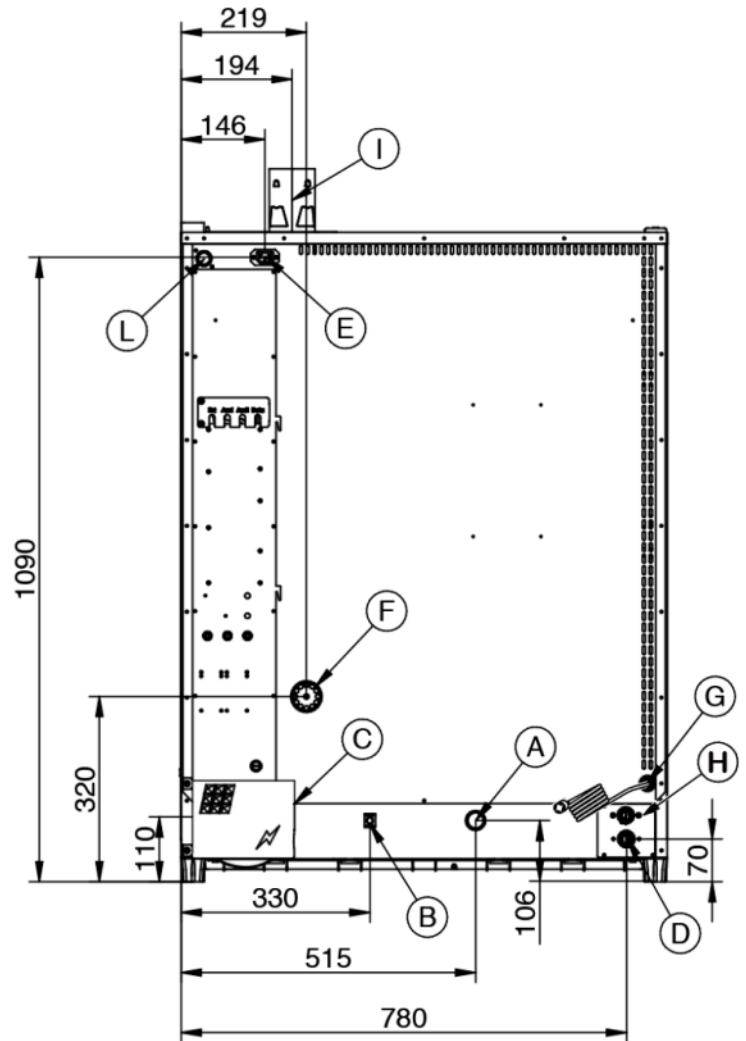
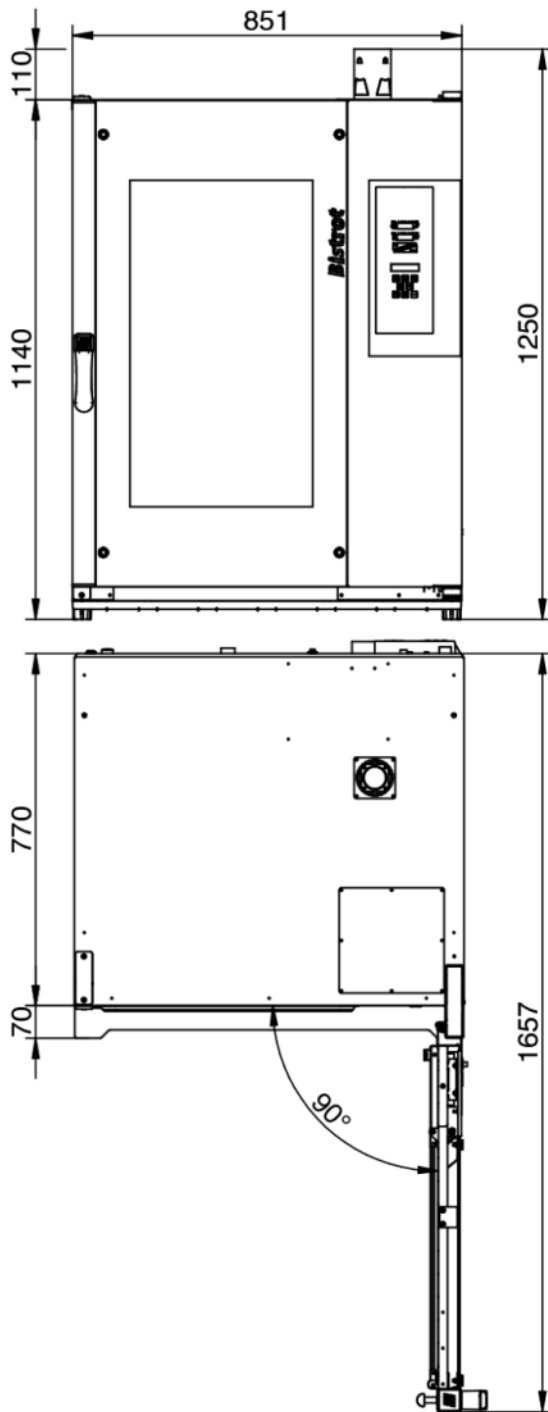

Légende

- A - Évacuation des liquides Ø 30mm
- B - Borne équipotentielle
- C - Alimentation électrique 1,15 kW
- D - Entrée de l'eau 3/4" vapeur
- E - Alimentation de la hotte d'aspiration
- F - Évacuation des vapeurs Ø 50mm

- G - Entrée Clean and Care
- H - Entrée de l'eau 3/4" lavage
- I - Ø 80mm Évacuation des fumées
- L - Entrée d'alimentation en gaz 3/4"

Gourmet 12T-L Classic

Alimentation en Gaz

Alimentation et connexions

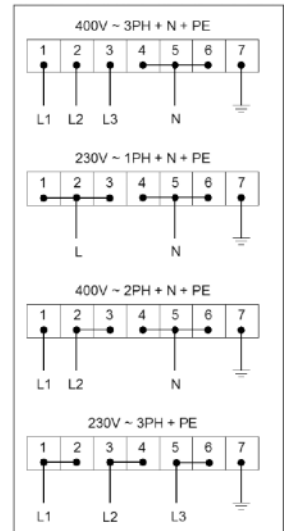
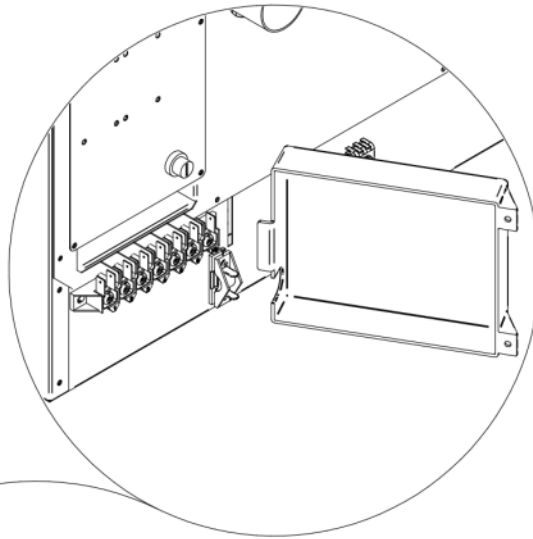

Emballage



Dimensions d'emballage:	920 L x 1000 P x 1400 H mm
Poids net:	134 Kg
Poids brut:	144 Kg