



Gourmet 5T GN2/3 Classic

Alimentation Électrique

CODE: 925904270

Couverts	1/20
Plaques	5T GN 2/3
Dimensions extérieures	620 L x 750 P x 614 H mm
Distance plaques	61 mm
Puissance	5 kW
Poids	45 Kg
Température maximale	270° C
Alimentation	400 V ~ 3PH + N + PE 400 V ~ 2PH + N + PE 230 V ~ 3PH + PE 230 V ~ 1PH + N + PE 50-60 Hz

Équipement

Sonde au cœur BakePOINT	Système multi-ventilateur BakeAIR	Double vitre à faible émissivité thermique
Éclairage intérieur à led	Isolation thermique à haute rendement	Système de lavage automatique BakeCLEAN
LED bleue pour vérification propreté de la chambre	Plateau de récupération	Cinq vitesses de ventilation et cuisson semi-statique
Neuf méthodes de cuisson	Ouverture automatique de la cheminée BakeDRY	Bloc programmes avec password
Chambre de cuisson aux angles arrondis	Certification CE	Contrôle automatique sec/vapeur dans la chambre
Contrôle automatique degré de cuisson et chargement fournée	Contrôle vapeur en pourcentage BakeSTEAM	Fonction multi-timer pour cuissons multiples et mixtes
Mémorisation, affichage * et exportation des données de cuisson (haccp)	Mode d'utilisation avec programmes personnalisés	Mode d'utilisation manuel
Mode d'utilisation avec programmes prédéfinis	Modularité	Préchauffage automatique
Programme de refroidissement	Programmation démarrage différé	Programmation cuisson différé
Livre de cuisine préchargé et online	Détection automatique et rapport d'erreur	Rinçage de sécurité
Superposabilité	Ventilation avec inversion, contrôle de vitesse et frein moteur	Vitre intérieure qui peut être ouverte pour le nettoyage

Options

Ouverture porte gauche	Data logger pour connexion USB
------------------------	--------------------------------

Gourmet 5T GN2/3 Classic

Alimentation Électrique

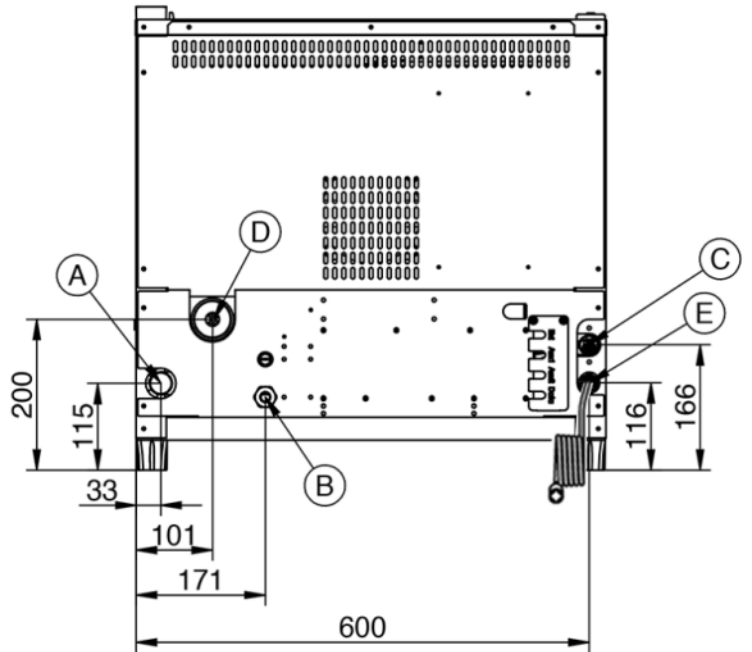
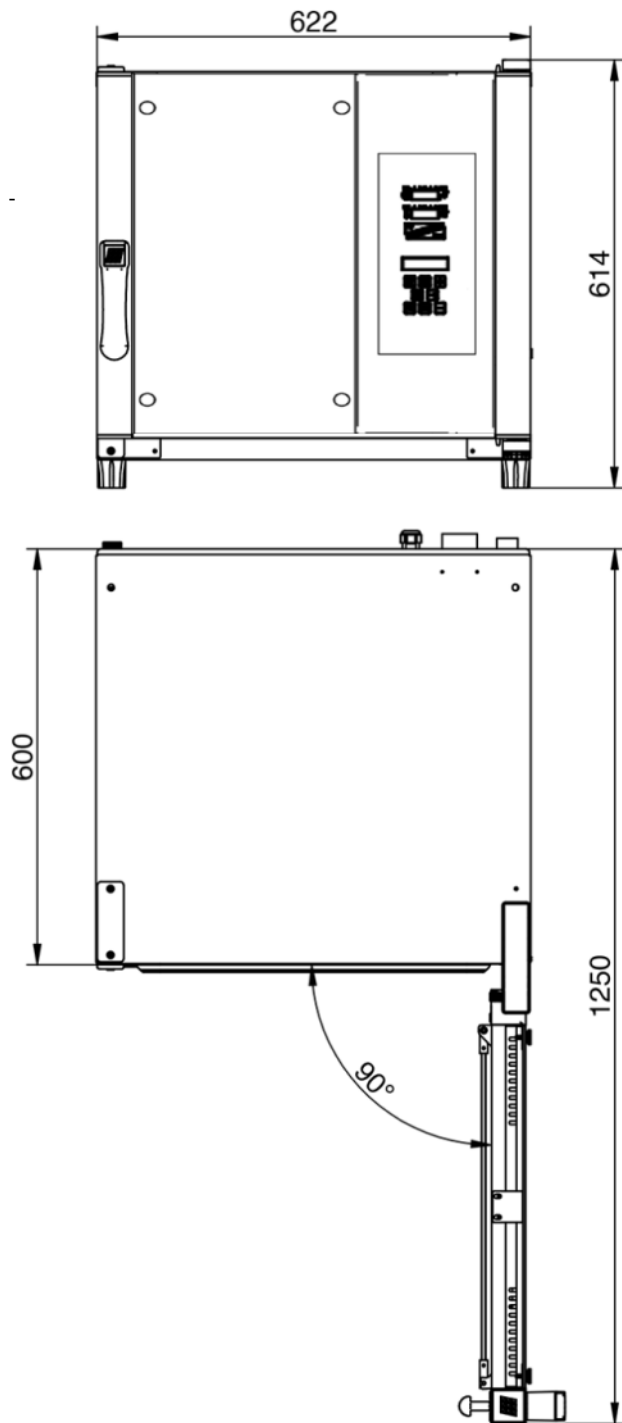

Légende

- A - Évacuation des liquides Ø 30mm
- B - Alimentation électrique
- C - Entrée de l'eau 3/4"
- D - Évacuation des vapeurs Ø 50mm
- E - Entrée Clean and Care

Gourmet 5T GN2/3 Classic

Alimentation Électrique

Alimentation et connexions

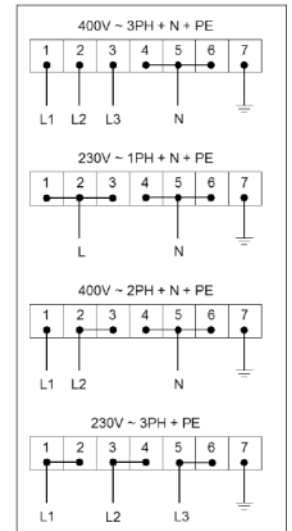
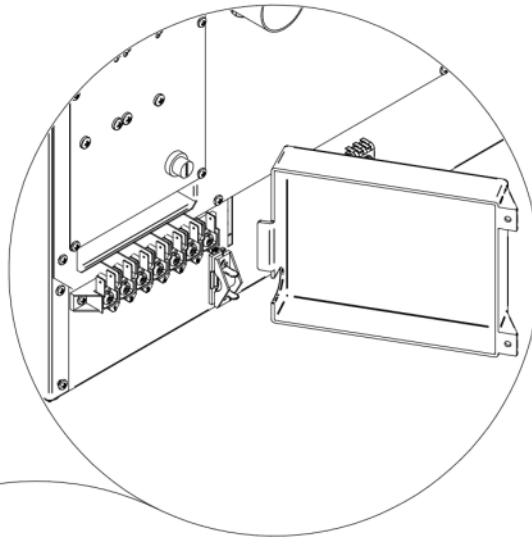

Emballage

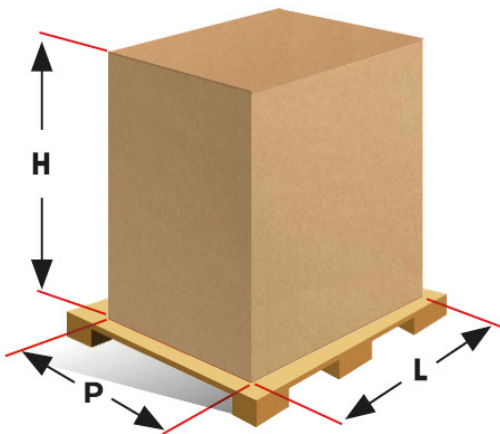

Dimensions d'emballage:

700 L x 830 P x 770 H mm

Poids net:

45 Kg

Poids brut:

56 Kg