



Gourmet 5T GN2/3 Master Pro

Alimentation Électrique

CODE: 926004280

Couverts	1/20
Plaques	5T GN 2/3
Dimensions extérieures	620 L x 750 P x 614 H mm
Distance plaques	61 mm
Puissance	5 kW
Poids	45 Kg
Température maximale	270° C
Alimentation	400 V ~ 3PH + N + PE 400 V ~ 2PH + N + PE 230 V ~ 3PH + PE 230 V ~ 1PH + N + PE 50-60 Hz

Équipement

Système multi-ventilateur BakeAIR	Double vitre à faible émissivité thermique	Éclairage intérieur à led
Isolation thermique à haute rendement	Système de lavage automatique BakeCLEAN	Connexion USB
LED bleue pour vérification propreté de la chambre	Plateau de récupération	Sonde au cœur MultiBakePOINT
Prédisposition pour sonde au cœur sous vide BakeHIN	Cinq vitesses de ventilation et cuisson semi-statique	Neuf méthodes de cuisson
Ouverture automatique de la cheminée BakeDRY	Bloc programmes avec password	Chambre de cuisson aux angles arrondis
Certification CE	Contrôle automatique sec/vapeur dans la chambre	Contrôle automatique degré de cuisson et chargement fournée
Contrôle vapeur en pourcentage BakeSTEAM	Fonction multi-timer pour cuissons multiples et mixtes	Mémorisation, affichage * et exportation des données de cuisson (haccp)
Mode d'utilisation avec programmes personnalisés	Mode d'utilisation manuel	Mode d'utilisation avec programmes prédéfinis
Modularité	Préchauffage automatique	Programme de refroidissement
Programmation démarrage différé	Programmation cuisson différé	Refroidissement automatique de la chambre de cuisson
Livre de cuisine préchargé et online	Détection automatique et rapport d'erreur	Rinçage de sécurité
Superposabilité	Ventilation avec inversion, contrôle de vitesse et frein moteur	Vitre intérieure qui peut être ouverte pour le nettoyage

Options

Sonde au cœur sous vide BakeHIN	Ouverture porte gauche
---------------------------------	------------------------

Gourmet 5T GN2/3 Master Pro

Alimentation Électrique

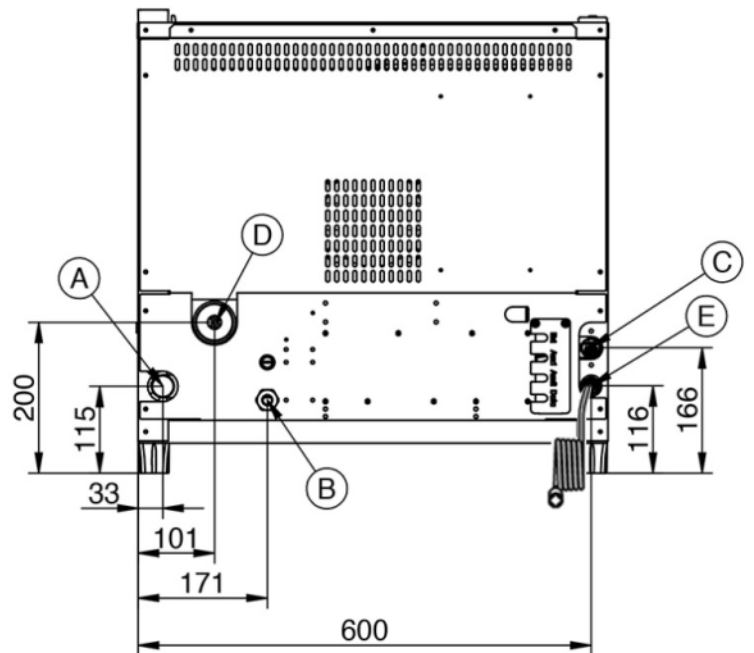
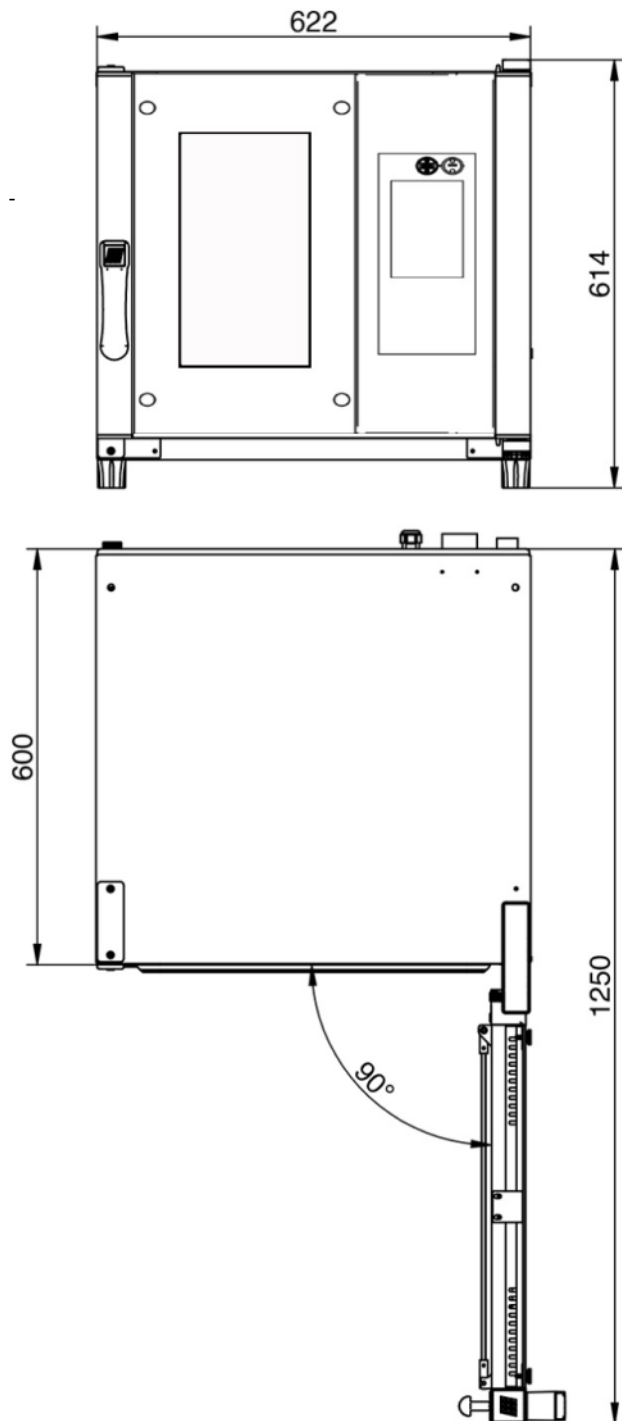

Légende

- A - Évacuation des liquides Ø 30mm
- B - Alimentation électrique
- C - Entrée de l'eau 3/4"
- D - Évacuation des vapeurs Ø 50mm
- E - Entrée Clean and Care

Gourmet 5T GN2/3 Master Pro

Alimentation Électrique

Alimentation et connexions

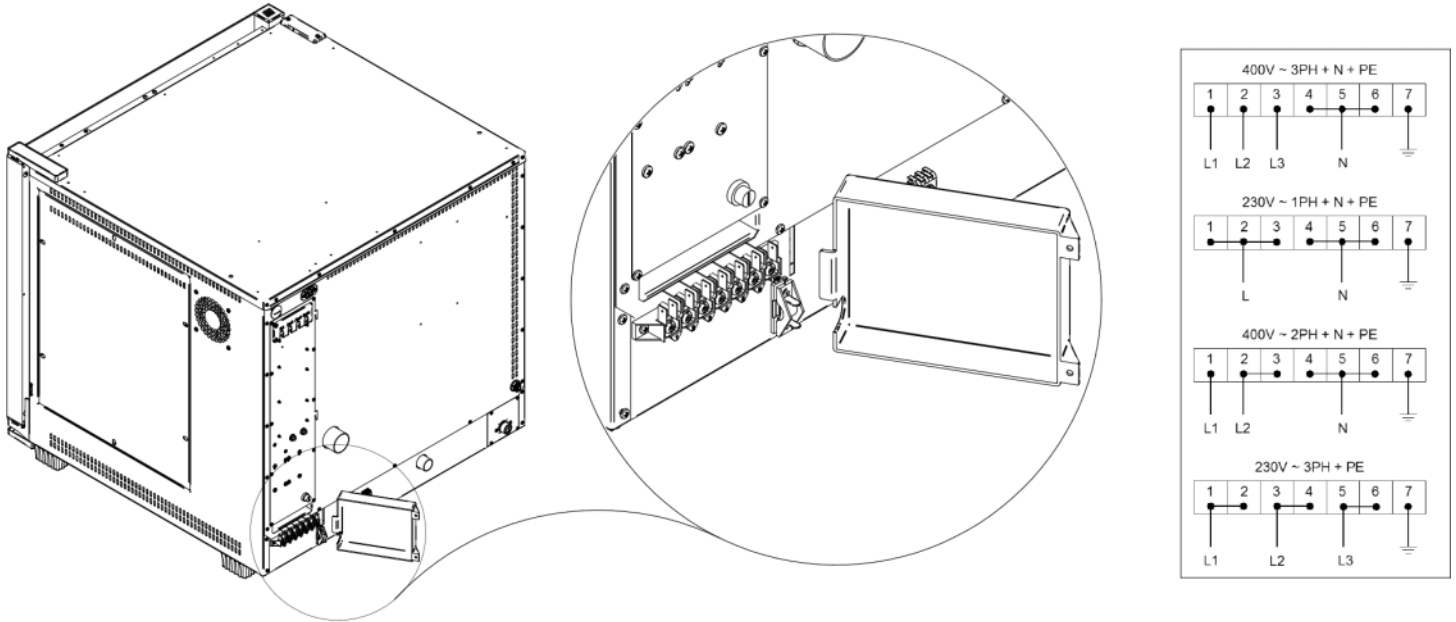

Emballage

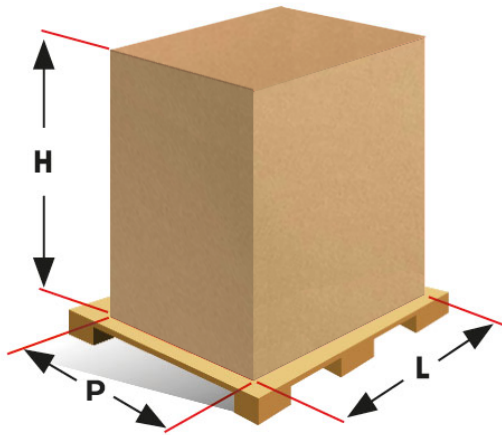

Dimensions d'emballage:	700 L x 830 P x 770 H mm
Poids net:	45 Kg
Poids brut:	56 Kg