



Rotorbake E16 18T Classic

Alimentation Électrique

CODE: 926018600

Plaques	18T 80x120 cm (17.2m ²)
Dimensions extérieures	1950 L x 2674 P x 2504 H mm
Distance plaques	93 mm
Puissance	80 kW
Poids	1200 Kg
Température maximale	270° C
Alimentation	400 V ~ 3PH + N + PE 230 V ~ 3PH + PE 230 V ~ 1PH + N + PE 50-60 Hz

Équipement

Système multi-ventilateur BakeAIR	Double vitre à faible émissivité thermique	Isolation thermique à haute rendement
Cinq vitesses de ventilation et cuisson semi-statique	Cinq méthodes de cuisson	Ouverture automatique de la cheminée BakeDRY
Bloc programmes avec password	Certification CE	Contrôle automatique sec/vapeur dans la chambre
Contrôle automatique degré de cuisson et chargement fournée	Contrôle vapeur en pourcentage BakeSTEAM	Double générateur de vapeur RotorBake
Fonction multi-timer pour cuissons multiples et mixtes	Mémorisation, affichage * et exportation des données de cuisson (haccp)	Mode d'utilisation avec programmes personnalisés
Mode d'utilisation manuel	Mode d'utilisation avec programmes prédéfinis	Préchauffage automatique
Programme de refroidissement	Programmation démarrage différé	Programmation cuisson différé
Livre de cuisine préchargé et online	Détection automatique et rapport d'erreur	

Options

Lambris extérieur INOX	Double fermeture et double joint porte	Plateforme rotative
Plateforme rotative double chariot	Lévage automatique chariot	Ouverture porte gauche
Data logger pour connexion USB		

Rotorbake E16 18T Classic

Alimentation Électrique

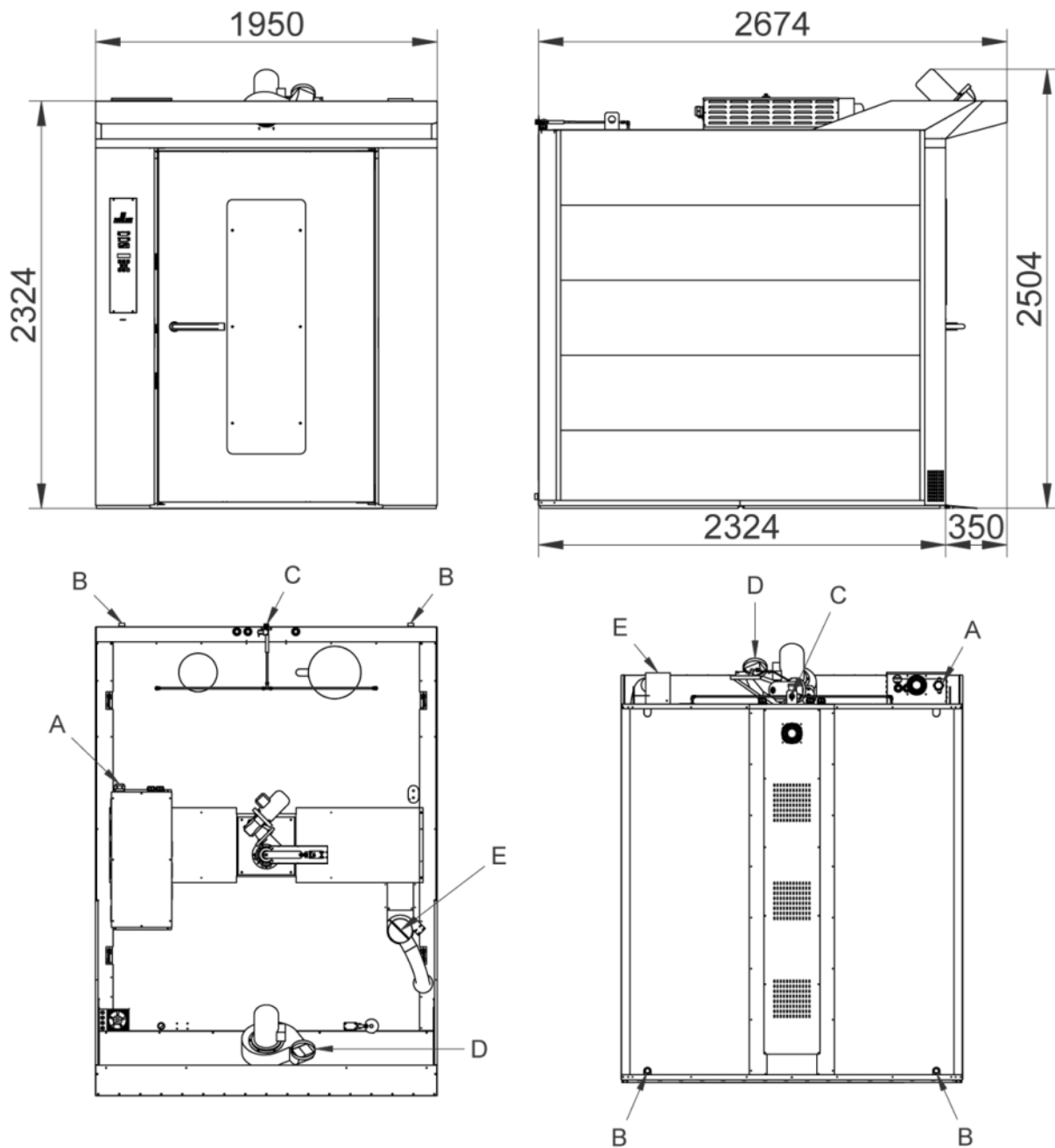

Légende

- A - Entrée alimentation électrique
- B - Évacuation des liquides 1"
- C - Entrée de l'eau 3/4"
- D - Évacuation des vapeurs hotte
- E - Évacuation des vapeurs chambre Ø 140

Rotorbake E16 18T Classic

Alimentation Électrique

Alimentation et connexions**Emballage**

Dimensions d'emballage:	2030 L x 2670 P x 2550 H mm
Poids net:	1200 Kg
Poids brut:	1390 Kg