



Rotorbake E16 18T Master Pro

Alimentation Électrique

CODE: 926018630

Plaques	18T 80x120 cm (17.2m ²)
Dimensions extérieures	1950 L x 2674 P x 2504 H mm
Distance plaques	93 mm
Puissance	80 kW
Poids	1200 Kg
Température maximale	270° C
Alimentation	400 V ~ 3PH + N + PE 230 V ~ 3PH + PE 230 V ~ 1PH + N + PE 50-60 Hz

Équipement

Système multi-ventilateur BakeAIR	Double vitre à faible émissivité thermique	Isolation thermique à haute rendement
Connexion USB	Cinq vitesses de ventilation et cuisson semi-statique	Cinq méthodes de cuisson
Ouverture automatique de la cheminée BakeDRY	Bloc programmes avec password	Certification CE
Contrôle automatique sec/vapeur dans la chambre	Contrôle automatique degré de cuisson et chargement fournée	Contrôle vapeur en pourcentage BakeSTEAM
Double générateur de vapeur RotorBake	Fonction multi-timer pour cuissons multiples et mixtes	Injection de vapeur programmable en secondes
Injection de vapeur manuelle	Mémorisation, affichage * et exportation des données de cuisson (haccp)	Mode d'utilisation avec programmes personnalisés
Mode d'utilisation manuel	Mode d'utilisation avec programmes prédéfinis	Préchauffage automatique
Programme de refroidissement	Programmation démarrage différé	Programmation cuisson différé
Refroidissement automatique de la chambre de cuisson	Livre de cuisine préchargé et online	Détection automatique et rapport d'erreur

Options

Connexion Ethernet et prédisposition Wi-Fi BakeNet	Lambris extérieur INOX	Double fermeture et double joint porte
Plateforme rotative	Plateforme rotative double chariot	Lévage automatique chariot
Ouverture porte gauche		

Rotorbake E16 18T Master Pro

Alimentation Électrique

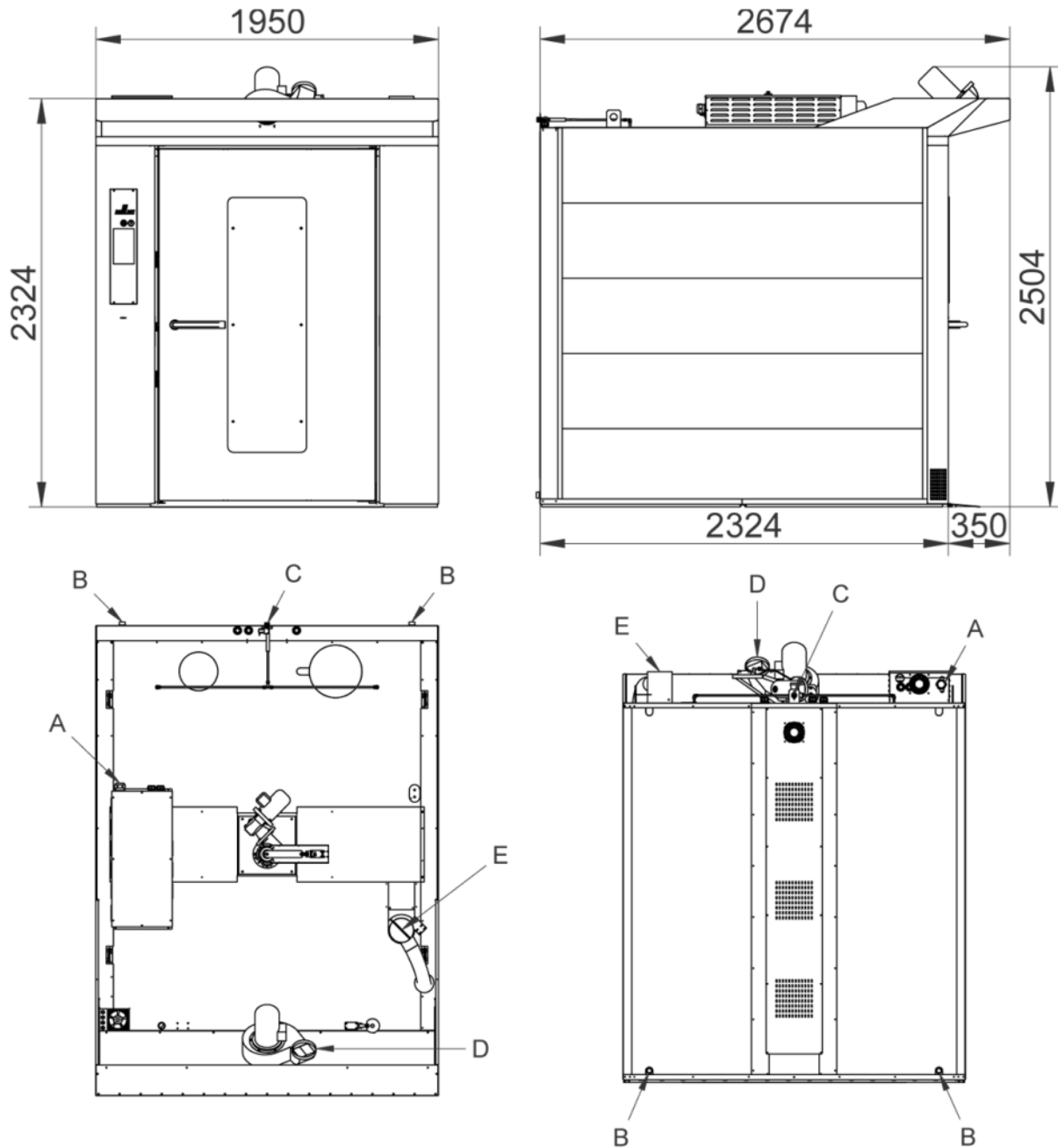

Légende

- A - Entrée alimentation électrique
- B - Évacuation des liquides 1"
- C - Entrée de l'eau 3/4"
- D - Évacuation des vapeurs hotte
- E - Évacuation des vapeurs chambre Ø 140

Rotorbake E16 18T Master Pro

Alimentation Électrique

Alimentation et connexions

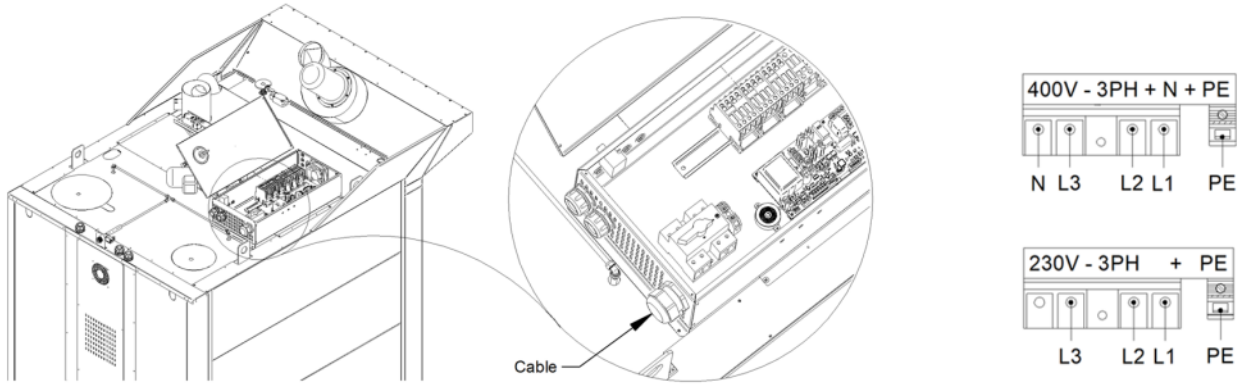

Emballage

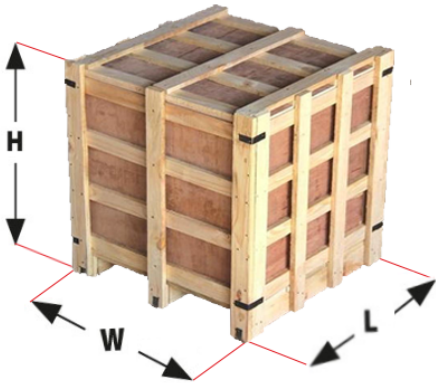

Dimensions d'emballage:	2030 L x 2670 P x 2550 H mm
Poids net:	1200 Kg
Poids brut:	1390 Kg