



## Rotorbake E5 15T Classic

Alimentation Électrique

CODE: 825818850

Plaques	15T 40x60cm (3.6m <sup>2</sup> )   40x80cm (4.8m <sup>2</sup> )   46x66cm (4.55 m <sup>2</sup> )   50x70cm (5.25 m <sup>2</sup> )   60x65cm (5.85 m <sup>2</sup> )
Dimensions extérieures	1150 L x 1730 P x 2320 H mm
Distance plaques	93 mm
Puissance	30 kW
Poids	615 Kg
Température maximale	270° C
Alimentation	400 V ~ 3PH + N + PE 230 V ~ 3PH + PE 230 V ~ 1PH + N + PE 50-60 Hz

### Équipement

Système multi-ventilateur BakeAIR	Double vitre à faible émissivité thermique	Isolation thermique à haute rendement
Cinq vitesses de ventilation et cuisson semi-statique	Cinq méthodes de cuisson	Ouverture automatique de la cheminée BakeDRY
Bloc programmes avec password	Certification CE	Contrôle automatique sec/vapeur dans la chambre
Contrôle automatique degré de cuisson et chargement fournée	Contrôle vapeur en pourcentage BakeSTEAM	Double générateur de vapeur RotorBake
Fonction multi-timer pour cuissons multiples et mixtes	Mémorisation, affichage * et exportation des données de cuisson (haccp)	Mode d'utilisation avec programmes personnalisés
Mode d'utilisation manuel	Mode d'utilisation avec programmes prédéfinis	Certification ETL / NSF
Préchauffage automatique	Programme de refroidissement	Programmation démarrage différé
Programmation cuisson différé	Livre de cuisine préchargé et online	Détection automatique et rapport d'erreur

### Options

Lambris extérieur INOX	Plateforme rotative	Data logger pour connexion USB
------------------------	---------------------	--------------------------------

Rotorbake E5 15T Classic

Alimentation Électrique

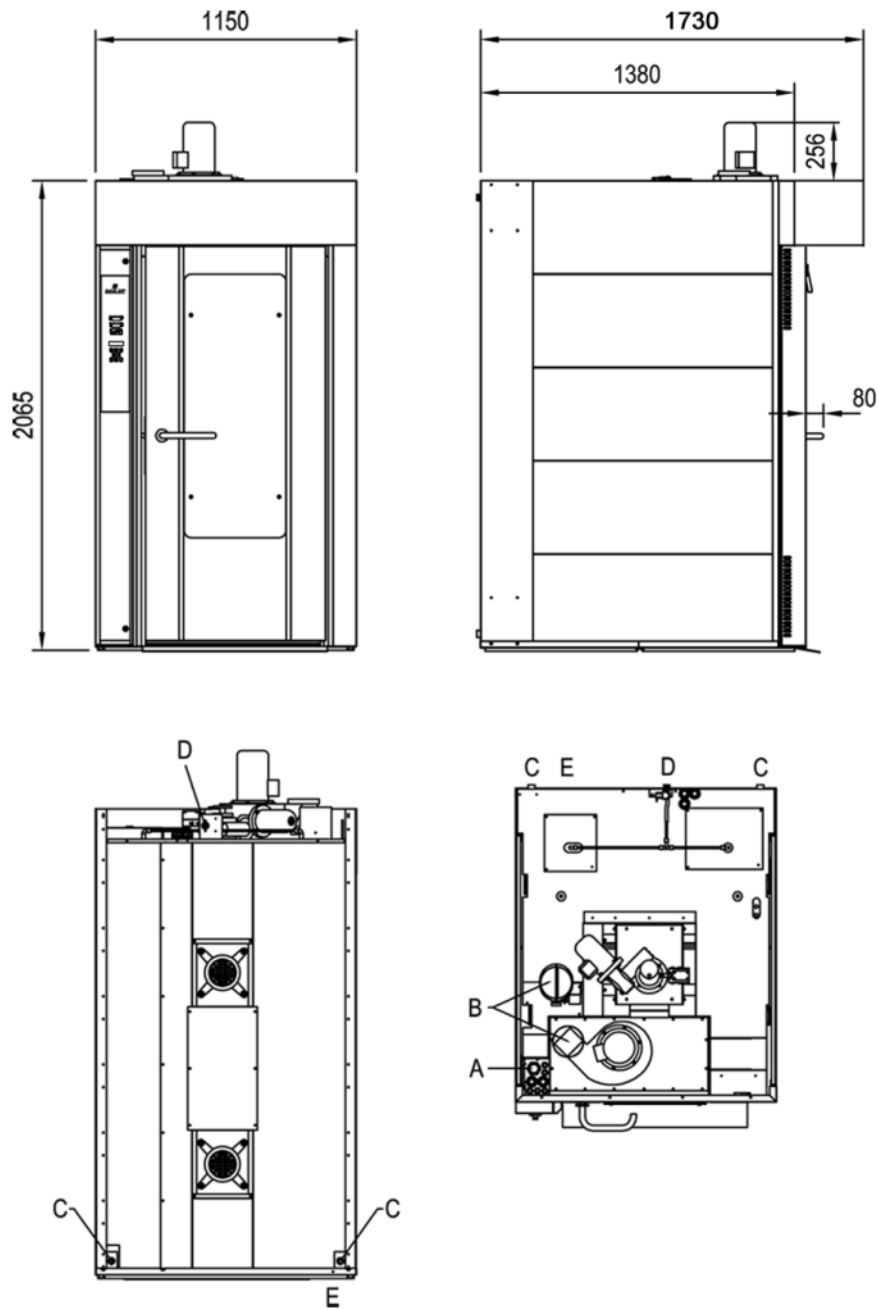

**Légende**

- A - Entrée alimentation électrique
- B - Évacuation des vapeurs Ø 140
- C - Évacuation des liquides 1"
- D - Entrée de l'eau 3/4"
- E - Borne équipotentielle

**Rotorbake E5 15T Classic**

Alimentation Électrique

**Alimentation et connexions**

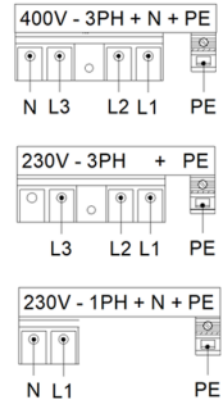
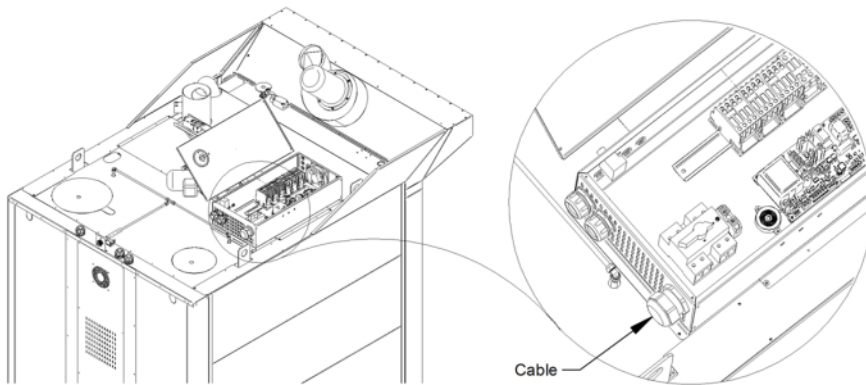

**Emballage**

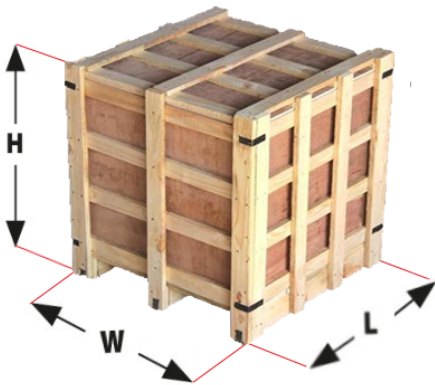

Dimensions d'emballage:	1270 L x 1650 P x 2300 H mm
Poids net:	615 Kg
Poids brut:	685 Kg